

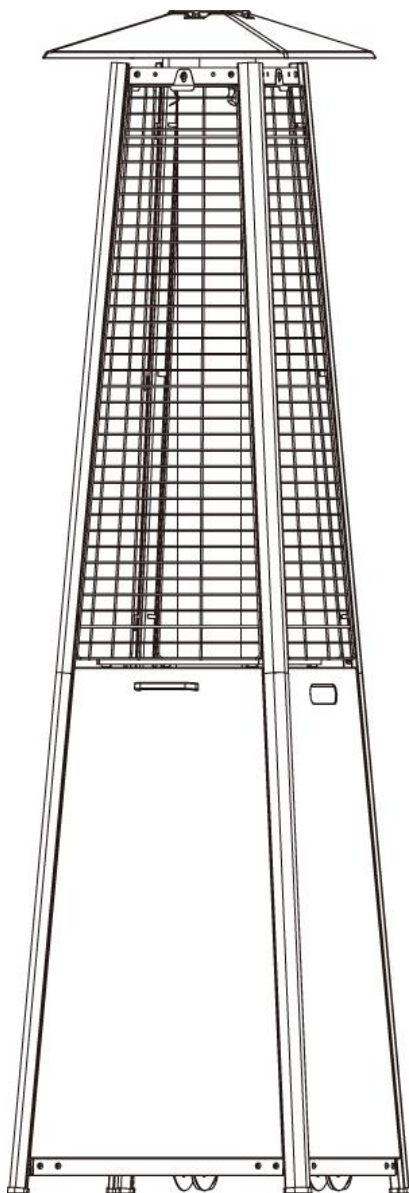

MANUALE DI ISTRUZIONI

PYRAMID STUFA A GAS

ARTICOLO: 201146



Questo modello di riscaldatore a fiamma è alto 1,9 m con base in acciaio verniciato a polvere.

ATTENZIONE: SOLO PER USO ESTERNO!

LEGGERE ATTENTAMENTE LE ISTRUZIONI PRIMA DEL MONTAGGIO!

CONSERVARE IL MANUALE PER FUTURE CONSULTAZIONI!







AVVERTENZE PER LA SICUREZZA

LEGGERE ATTENTAMENTE LE ISTRUZIONI PRIMA DELL'INSTALLAZIONE E DELL'USO.

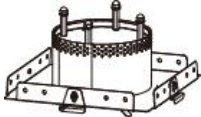
- Questo apparecchio deve essere utilizzato all'aperto o in un'area ben ventilata e non deve essere installato o utilizzato in ambienti chiusi.
- Sostituire la bombola del gas in un'area ben ventilata, lontano da fonti di accensione.
- La bombola deve essere conservata all'aperto o in un'area ben ventilata.
- Lo stoccaggio di questo apparecchio al chiuso è consentito solo se la bombola del gas è scollegata e rimossa dall'apparecchio.
- Non spostare l'apparecchio quando è in funzione o dopo che è stato spento prima che si sia raffreddato.
- Non tentare di modificare l'apparecchio in alcun modo. Non dipingere lo schermo radiante, il pannello di controllo o il riflettore.
- Non ostruire i fori di ventilazione dell'alloggiamento della bombola.
- L'installazione dell'apparecchio e lo stoccaggio della bombola del gas devono avvenire in conformità alle norme locali in materia di impianti a gas.
- Chiudere la valvola della bombola del gas o del regolatore prima di spostare l'apparecchio.
- Le riparazioni devono essere effettuate da una persona qualificata.
- In caso di vento violento, occorre prestare particolare attenzione a non inclinare l'apparecchio.
- Controllare che la guarnizione del regolatore sia montata correttamente e in grado di svolgere la sua funzione.
- Chiudere l'alimentazione del gas dalla valvola della bombola o dal regolatore dopo l'uso.
- Non utilizzare l'apparecchio prima di aver verificato la tenuta di tutti i collegamenti.
- In caso di perdite di gas, l'apparecchio non deve essere utilizzato o, se acceso, l'alimentazione del gas deve essere interrotta e l'apparecchio deve essere esaminato e riparato prima di essere nuovamente utilizzato.
- Controllare la tubazione o il tubo flessibile ogni mese e ad ogni sostituzione della bombola.
- La tubazione o il tubo flessibile devono essere sostituiti entro gli intervalli prescritti o entro un anno.
- Il gruppo di tubi flessibili deve essere sostituito prima della messa in funzione dell'apparecchio se vi sono segni di eccessiva abrasione o usura, o se il tubo flessibile è danneggiato; il gruppo di tubi flessibili di ricambio deve essere quello specificato dal produttore.
- Il riscaldatore deve essere ispezionato prima dell'uso e almeno annualmente da un tecnico qualificato. Se necessario, può essere richiesta una pulizia più frequente. È indispensabile mantenere puliti il vano di controllo, i bruciatori e i passaggi dell'aria in circolazione dell'apparecchio.
- Spegnerne e controllare immediatamente il riscaldatore se si verifica una delle seguenti condizioni:
 - Odore di gas in concomitanza con un'eccessiva colorazione gialla delle fiamme del bruciatore.
 - Il riscaldatore non raggiunge una temperatura adeguata. Una temperatura inferiore a 5 °C causerà un flusso di calore limitato e l'apparecchio non funzionerà correttamente.
 - L'apparecchio inizia a produrre rumori di spegnimento durante l'uso (un leggero rumore di spegnimento è normale quando l'apparecchio è spento).
- Il gruppo regolatore e tubo flessibile deve essere collocato fuori da percorsi in cui le persone potrebbero inciampare o in un'area in cui il tubo flessibile non sia soggetto a danni accidentali.
- Qualsiasi protezione o altro dispositivo di protezione rimosso per la manutenzione del riscaldatore deve essere rimesso a posto prima di mettere in funzione il riscaldatore.
- I bambini e gli adulti devono essere avvertiti dei pericoli derivanti dalle alte temperature superficiali e devono tenersi lontani per evitare ustioni o che gli indumenti possano prendere fuoco.
- I bambini piccoli e gli animali domestici devono essere sorvegliati attentamente quando si trovano nell'area del riscaldatore.
- Non appendere indumenti o altri materiali infiammabili all'apparecchio, né collocarli su di esso o nelle sue vicinanze.
- Non collocare oggetti sopra o contro l'apparecchio. Alcuni materiali o oggetti, se conservati sotto o vicino all'apparecchio, saranno sottoposti al calore radiante e potrebbero subire gravi danni.
- Non utilizzare o conservare materiali infiammabili vicino a questo apparecchio.
- Non spruzzare aerosol nelle vicinanze di questo apparecchio mentre è in funzione.
- Mantenere sempre una distanza di almeno 1 m da materiali combustibili.

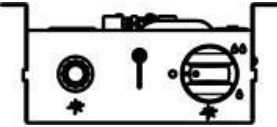
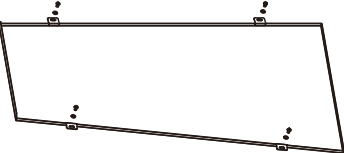
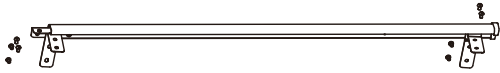
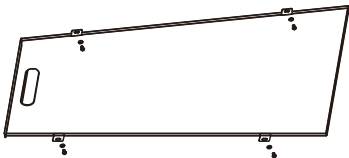

- Posizionare sempre l'apparecchio su una superficie piana e stabile. Un'area ampiamente ventilata deve avere almeno il 25% della superficie aperta. La superficie è data dalla somma della superficie delle pareti.

ELENCO DELLE PEZZI

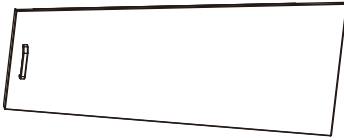
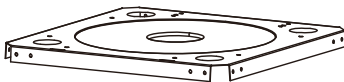
PEZZO N°	NOME DEL PEZZO	IMMAGINE	QUANTITÀ
1	RIFLETTORE		1
2	SCHERMATURA PER FIAMMA		1
3	BARRA DI SUPPORTO - SUPERIORE		4
4	GRIGLIA A MESH		4
5	TUBO DI VETRO		1
6	ANELLO DI GOMMA		1
7	CATENA (ASSEMBLATA CON LA PORTA)		1
8	COPERTURA BRUCIATORE		1
9	GRUPPO BRUCIATORE		
10	PARTE POSTERIORE DELL'ALLOGGIAMENTO DELLA BOMBOLA		1
11	BARRA DI SUPPORTO - INFERIORE		4
12	PANNELLO LATERALE DELL'ALLOGGIAMENTO DELLA BOMBOLA		2

13	PORTA DELL'ALLOGGIAMENTO DELLA BOMBOLA		1
14	PANNELLO BASE		1

PEZZI DI FERRAMENTA

PEZZO N°	NOME DEL PEZZO	IMMAGINE	QUANTITÀ	DESCRIZIONE
AA	M5 DADO A FONDO CIECO		4	DADO PER COLLEGARE IL RIFLETTORE E LA SCHERMATURA PER LA FIAMMA
BB	M5 VITI E RONDELLE		44	M5 X 8 VITI E M5 RONDELLE
CC	M5 F VITI AUTOFILETTANTI E RONDELLE		18	ST4.2X9.5 VITI AUTOFILETTANTI & M5 RONDELLE

ESPLOSO DELLA STUFA

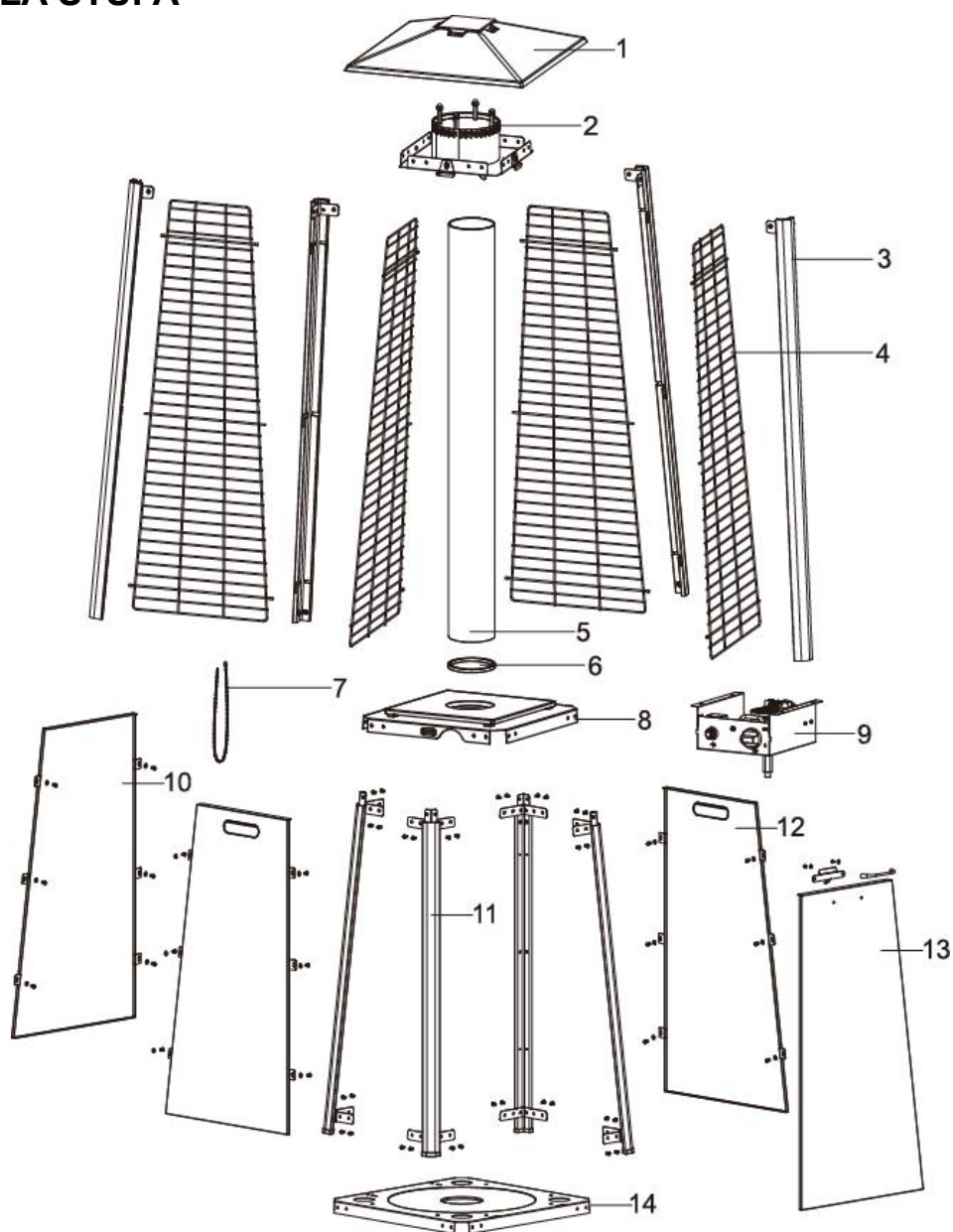

ASSEMBLAGGIO

ISTRUZIONI PER L'ASSEMBLAGGIO

- Elenco degli strumenti necessari: Cacciavite a stella
- Soluzione per il rilevamento delle perdite: una parte di detergente e tre parti di acqua
- Assemblare inizialmente tutti i dadi e i bulloni lasciandoli allentati. Serrare tutti i collegamenti al termine dell'assemblaggio. Questo facilita il lavoro e aumenta la stabilità dell'apparecchio
- Prima di procedere al montaggio, assicurarsi che tutto il materiale d'imbballaggio e le eventuali protezioni della trasmissione siano stati rimossi.
- È possibile che si verifichino piccole differenze nell'apparecchiatura. Non si tratta di una mancanza di qualità, ma di migliorie.
- Se un componente è mancante o danneggiato, non tentare di assemblare il prodotto e contattare il fornitore per ottenere le parti di ricambio.
- L'assemblaggio deve essere eseguito su una superficie piana e non abrasiva.
- TEMPO DI MONTAGGIO STIMATO: circa 45-90 minuti.

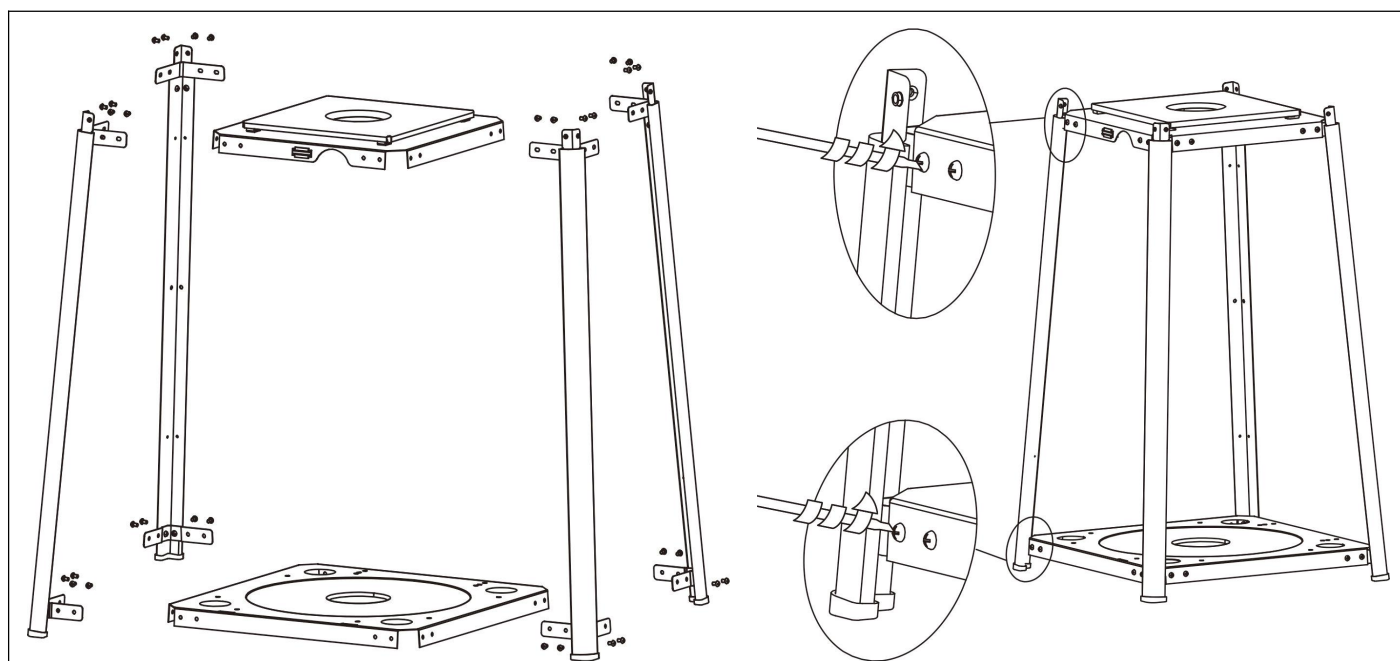

Passo n°1: Collegare e fissare le 4 barre di supporto inferiori (1) al pannello base (14) e alla copertura del bruciatore (8) con 32 viti M5 e rondelle (BB).

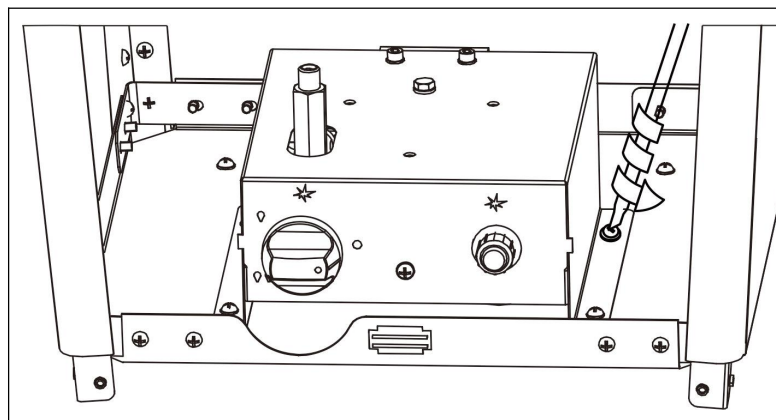

Passo n°2: Appoggiare l'alloggiamento della bombola, fissare il gruppo bruciatore (9) alla copertura del bruciatore (8) con 4 viti M5 e rondelle (BB).

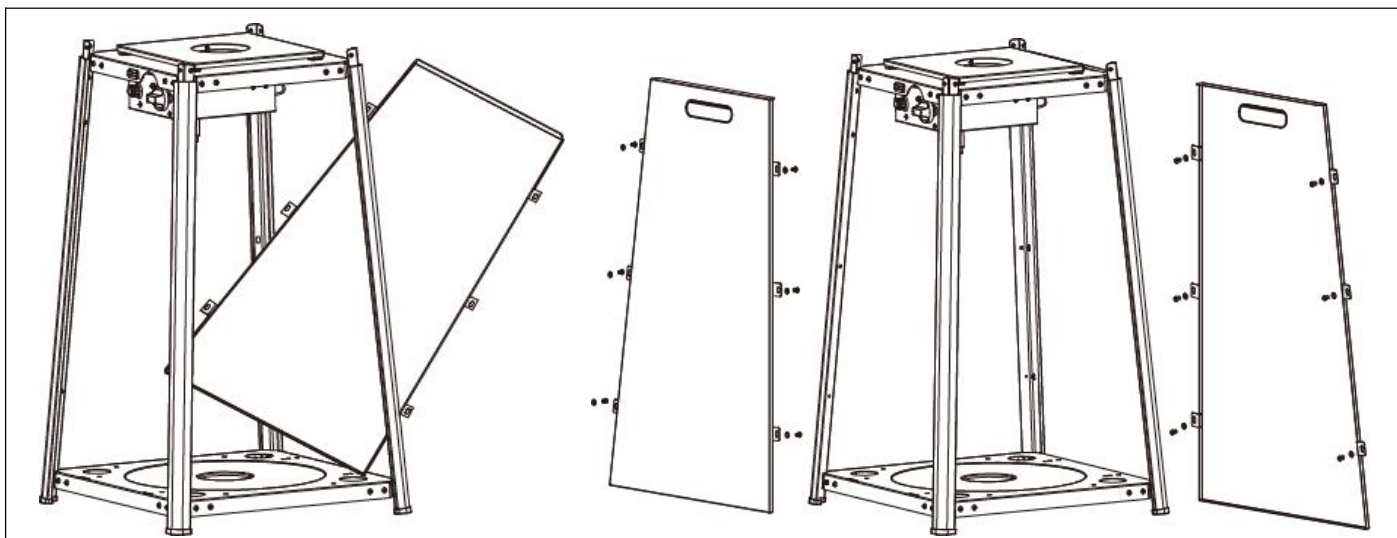

Passo n°3: Inserire e fissare obliquamente i 2 pannelli laterali (12) ed il di pannello posteriore (10) nell'alloggiamento della bombola utilizzando 18 pezzi di viti autofilettanti M5 e rondelle (CC). Fissare prima i due lati opposti, fissando le viti in diagonale.

Nota: non chiudere lo sportello in prossimità della manopola di controllo!

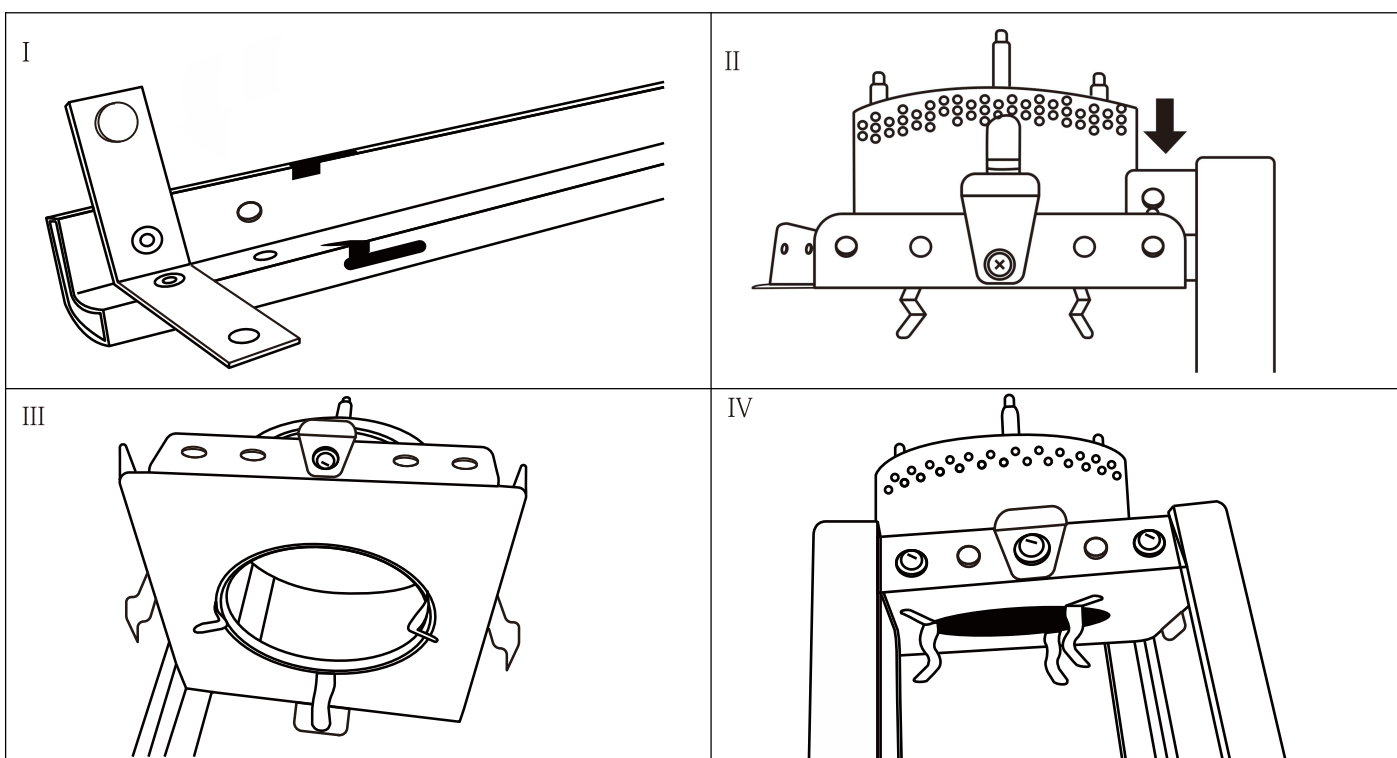

Passo n°5: Fissare lo schermo antifiama (2) alla parte superiore della barra di supporto superiore (3) e fissare il collegamento con 2 viti M5 e rondelle (BB), (vedere Figura I , II).

Ripetere questo passaggio e collegare lo schermo antifiama (2) agli altri 3 pz di barre di supporto superiori (3). (Vedere Figura III, IV)

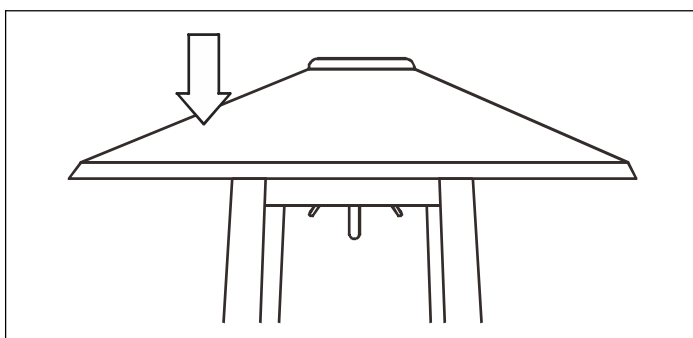

Passo n°6: Posizionare il riflettore (1) sullo schermo antifiama (2) e fissare il collegamento con 4 dadi M5 (AA).

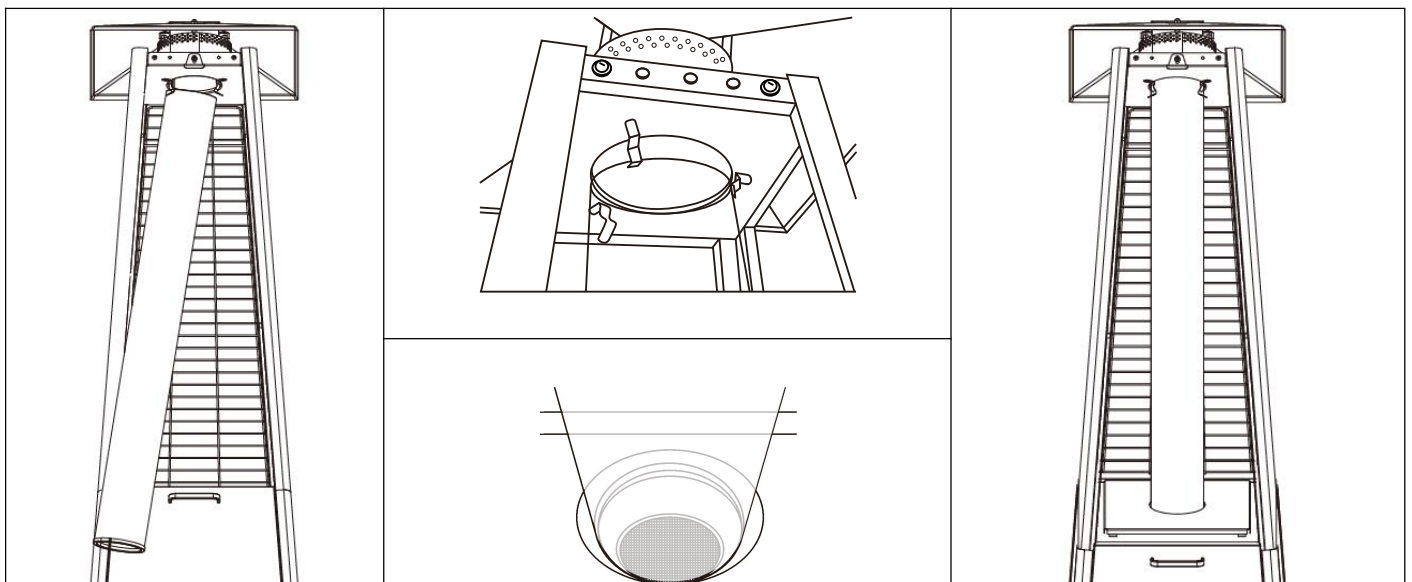
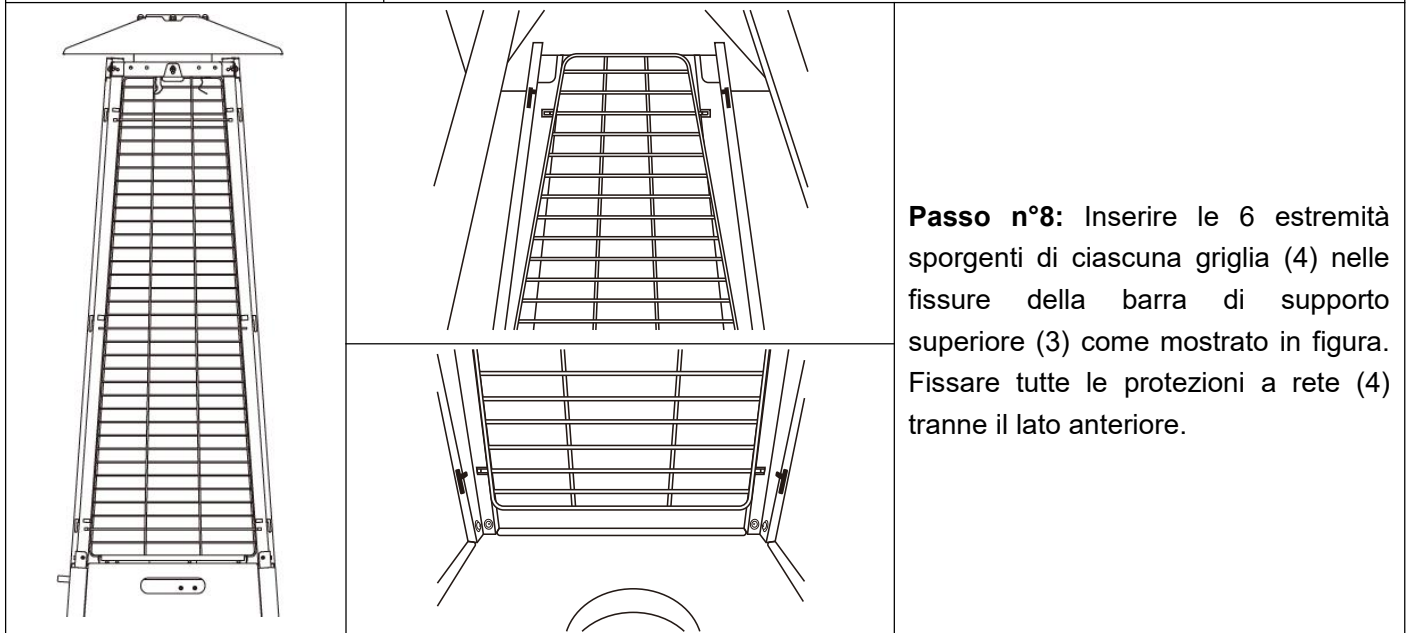
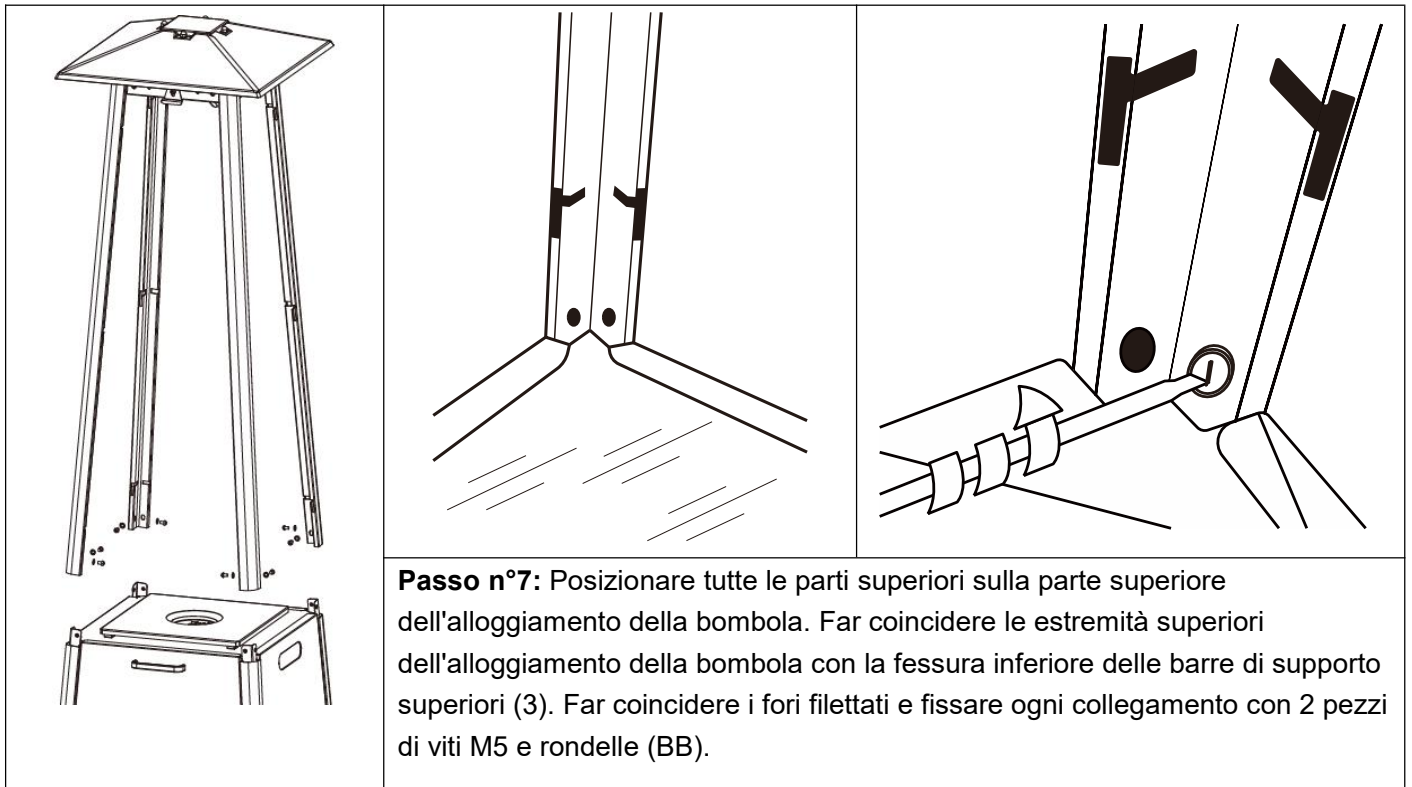

superiore del tubo di vetro nel foro inferiore del parafiamma (2). Mantenere il tubo di vetro in verticale e posizionarlo nel foro della copertura del bruciatore (8).

NOTA: IL TUBO DI VETRO È UNA PARTE FRAGILE, SI PREGA DI MANEGGIARE IL TUBO DI VETRO CON ATTENZIONE E LENTAMENTE!

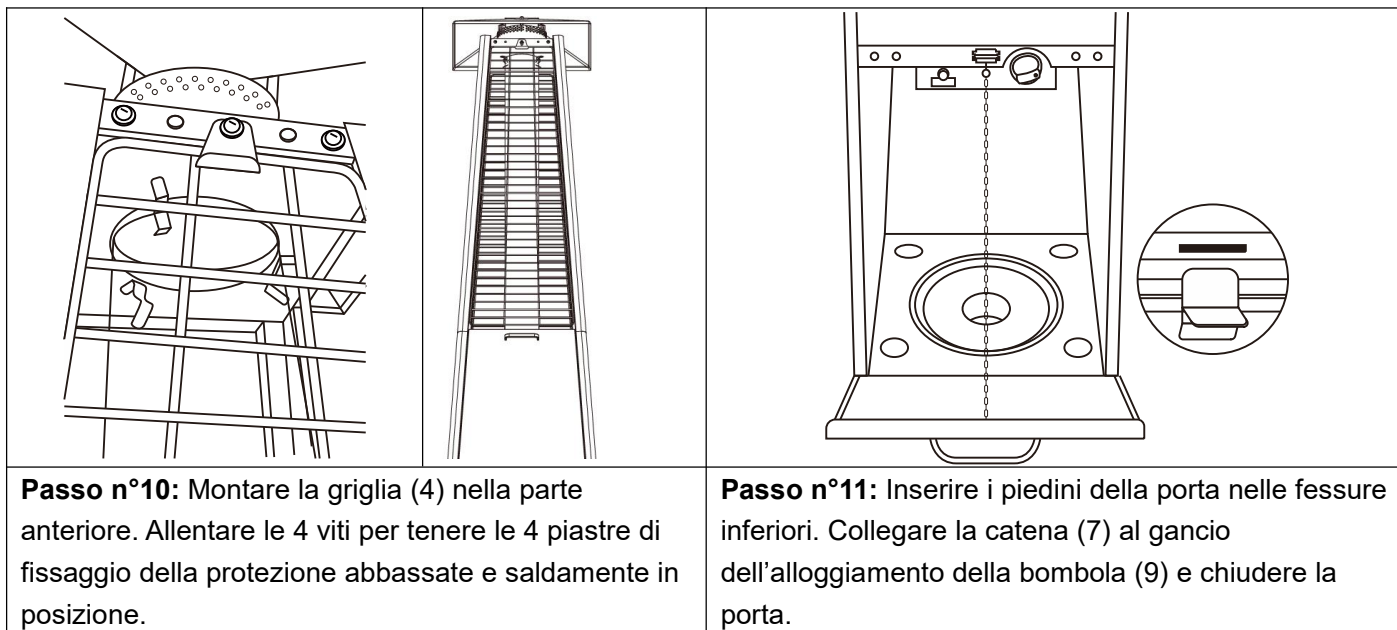

PROVA DI TENUTA

NON USARE MAI UNA FIAMMA LIBERA PER VERIFICARE LA PRESENZA DI PERDITE.

NON EFFETTUARE MAI IL TEST DI TENUTA MENTRE SI FUMA.

Le connessioni del gas di questo apparecchio vengono testate in fabbrica prima della spedizione.

L'apparecchio deve essere controllato periodicamente per verificare l'assenza di perdite e, se si avverte odore di gas, è necessario un controllo immediato.

- Preparare una soluzione di sapone utilizzando 1 parte di sapone liquido per piatti e 3 parti di acqua. La soluzione di sapone può essere applicata con un flacone di sapone, un pennello o uno straccio sui punti sottoposti a prova di tenuta mostrati nella figura di fianco.
- A questo punto della prova di tenuta, la valvola della bombola del gas deve essere in posizione OFF. Una volta applicata la soluzione saponosa alle connessioni del gas, la valvola della bombola del gas deve essere portata in posizione ON.
- In presenza di una perdita, nella soluzione saponata inizieranno a formarsi delle bolle di sapone.
- In caso di perdita, chiudere l'alimentazione del gas. Serrare i raccordi che perdono, quindi riaprire l'alimentazione del gas e ricontrollare.

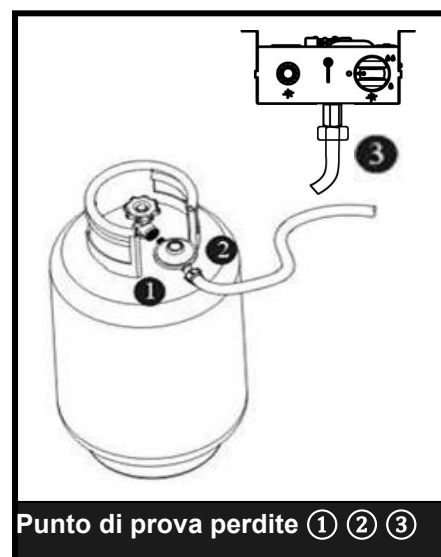

REQUISITI DEL GAS

- L'apparecchio deve utilizzare un regolatore di gas omologato EN12864 o EN16129 e un tubo flessibile del gas omologato CE della lunghezza di 50 cm (BS3212 e EN1763-1). Scegliere il regolatore appropriato in base alla pressione di uscita riportata nella tabella tecnica. Se l'apparecchio non è dotato di tubo flessibile e regolatore, è necessario acquistarli presso il rivenditore di gas locale.
- Non utilizzare mai una bombola di gas con corpo, valvola, collare o anello di fondo danneggiati. Una bombola di gas ammaccata o arrugginita può essere pericolosa e deve essere controllata da un fornitore di gas.
- Non collegare mai questo apparecchio a una fonte di gas non regolamentata.

- Quando l'apparecchio non è in uso, chiudere la valvola della bombola del gas.
- Eseguire sempre una prova di tenuta sui collegamenti del gas ogni volta che si collega una bombola. Se si formano bolle nella soluzione per il test di tenuta, non utilizzarla. Non utilizzare mai una fiamma per verificare la presenza di perdite.

COLLEGAMENTO A UNA BOMBOLA DI GAS

- Si raccomanda l'uso di una bombola di gas da 15 kg o più piccola (altezza massima 65 cm).
- Il regolatore di gas approvato viene utilizzato in base alle categorie di apparecchi e ai paesi elencati nella scheda tecnica. Il tubo flessibile approvato deve essere sostituito quando le condizioni nazionali lo richiedono.
- L'assemblaggio dei tubi deve essere eseguito da personale qualificato del paese di destinazione.
- Sostituire le bombole di gas solo all'aperto o in un'area ben ventilata, lontano da fiamme libere e da qualsiasi altra fonte di accensione (candele, sigarette, altri apparecchi che producono fiamme...).
- La bombola di gas deve essere utilizzata sempre in posizione verticale.
- Chiudere la manopola di controllo del riscaldatore ruotandola completamente in senso orario.
- Chiudere il rubinetto della bombola del gas e collegare il regolatore alla bombola.
- Serrare saldamente tutti i collegamenti, eventualmente con una chiave. La bombola deve essere posizionata sulla base.
- **Controllare che non vi siano perdite su tutti i giunti utilizzando acqua saponata. Se si riscontra una perdita, serrare il giunto e ripetere il test.**

ISTRUZIONI PER L'USO

PRIMA DEL PRIMO UTILIZZO E DOPO OGNI CAMBIO DI BOMBOLA, IL SISTEMA DI EROGAZIONE DEL GAS DEVE ESSERE SPURGATO DALL'ARIA PRIMA DELL'ACCENSIONE! A TAL FINE, RUOTARE LA MANOPOLA DI CONTROLLO IN SENSO ANTIORARIO FINO ALL'IMPOSTAZIONE PILOT. PREMERE LA MANOPOLA E MANTENERLA PREMUTA PER 3 MINUTI PRIMA DI TENTARE L'ACCENSIONE.

SOSTITUIRE LA BATTERIA

Rimuovere il tappo dell'accenditore a impulsi dal gruppo bruciatore (J) ruotandolo in senso antiorario. Installare 1 batteria AAA. L'estremità negativa della batteria va inserita per prima, quindi riposizionare il tappo di accensione a impulsi ruotandolo in senso orario.

PER ACCENDERE LA FIAMMA PILOTA

- Controllare tutti i collegamenti prima di ogni utilizzo.
- Attivare l'alimentazione principale del gas alla fonte.
- Premere per ruotare la manopola di controllo in senso antiorario su **PILOT**, vedi foto a destra.
- Tenere premuta la manopola, premere ripetutamente il pulsante **IGNITION** finché la fiamma pilota non si accende, quindi continuare a tenere premuta la manopola (10 secondi) fino a quando la fiamma pilota non rimane accesa.
- Se la fiamma pilota non si accende, premere la manopola in senso orario fino a portarla su **OFF** e ripetere l'operazione.

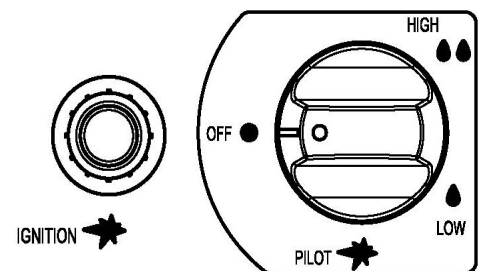

PER ACCENDERE IL RISCALDATORE

- La **fiamma** pilota deve essere accesa e la manopola deve essere impostata su **PILOT**.
- Tenere leggermente premuta la manopola e ruotarla in senso antiorario su **LOW**.
- Quando la rete si accende, ruotare la manopola in senso orario da **LOW** ad **HIGH** secondo le necessità.

Nota: all'accensione il bruciatore può risultare rumoroso. Per eliminare l'eccessiva rumorosità del bruciatore, ruotare la manopola di controllo sulla posizione pilot. Ruotare quindi la manopola fino al livello

di calore desiderato.

RICCENSIONE

- Ruotare la manopola di controllo su OFF.
- Attendere almeno 5 minuti, per lasciare che il gas si disperda, prima di tentare di riaccendere il pilota.
- Ripetere le fasi di "Accensione".

PER SPEGNERE

- Tenere premuta la manopola e ruotarla in senso orario su "OFF".
- Chiudere la valvola della bombola del gas o del regolatore dopo l'uso.
- Chiudere la bombola del gas e lasciare raffreddare l'apparecchio prima di spostarlo.

Nota: Dopo l'uso, è normale che lo schermo dell'emettitore si scolorisca. Chiudere il regolatore dopo l'uso e lasciare raffreddare l'apparecchio prima di spostarlo.

IMPORTANTI REGOLE PER LA SICUREZZA

Da utilizzare all'aperto o in aree ampiamente ventilate.

Un'area ampiamente ventilata deve avere almeno il 25% della superficie aperta.

La superficie è data dalla somma delle superfici delle pareti.

L'uso di questo apparecchio in ambienti chiusi può essere pericoloso ed è vietato.

I bambini e gli adulti devono essere consapevoli delle alte temperature di funzionamento delle aree sopra il palo durante l'utilizzo di questo riscaldatore.

I bambini devono essere sorvegliati attentamente quando si trovano nelle vicinanze del riscaldatore.

Non appendere **MAI** nulla, compresi vestiti o altri oggetti infiammabili, a questo riscaldatore **NON** mettere in funzione il riscaldatore se non è completamente assemblato e con il riflettore in posizione.

Rispettare le distanze minime dai materiali combustibili.

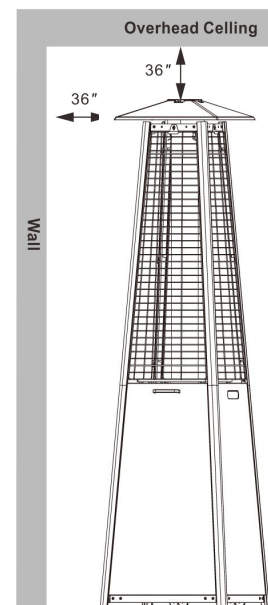

MANUTENZIONE

Per ottenere anni di prestazioni eccellenti dal vostro riscaldatore, assicuratevi di eseguire regolarmente le seguenti attività di manutenzione:

- Mantenere pulite le superfici esterne.
- Per la pulizia utilizzare acqua calda e sapone. Non utilizzare mai detersivi infiammabili o corrosivi.
- Durante il lavaggio dell'unità, assicurarsi di mantenere sempre asciutta l'area intorno al bruciatore e al gruppo pilota. Se il comando del gas è esposto all'acqua in qualsiasi modo, **NON** tentare di utilizzarlo. Deve essere sostituito.
- Il flusso d'aria non deve essere ostacolato. Mantenere puliti i comandi, il bruciatore e i passaggi dell'aria di circolazione. I segni di un possibile blocco sono
 - Odore di gas con estrema inclinazione gialla della fiamma.
 - Il riscaldatore **NON** raggiunge la temperatura desiderata.
 - La fiamma del riscaldatore è eccessivamente irregolare.
 - Il riscaldatore emette rumori di spegnimento
- Ragni e insetti possono annidarsi nel bruciatore o negli orifizi. Questa condizione pericolosa può danneggiare il riscaldatore e renderlo inservibile. Pulire i fori del bruciatore utilizzando uno scovolo per tubi ad alta resistenza. L'aria compressa può aiutare a rimuovere le particelle più piccole.
- I depositi di carbonio possono creare un rischio di incendio. Se si formano depositi di carbonio, attentamente con acqua calda e sapone.

Nota: in un ambiente salino (come in prossimità del mare), la corrosione si verifica più rapidamente del

normale. Controllare frequentemente le aree corrose e ripararle tempestivamente.

STOCCAGGIO

Non vi è alcuna limitazione allo stoccaggio dell'apparecchio al chiuso, a condizione che la bombola venga rimossa dall'apparecchio.

Tra un utilizzo e l'altro:

- Portare la manopola di controllo su **OFF**
- Chiudere la valvola della bombola del gas

Conservare il riscaldatore in posizione verticale in un'area riparata dal contatto diretto con le intemperie (come pioggia, nevischio, grandine, neve, polvere e detriti).

Se lo si desidera, coprirlo per proteggere le superfici esterne e per evitare l'accumulo nei passaggi d'aria.

Nota: attendere che il riscaldatore sia freddo prima di coprirlo.

Durante i periodi di inattività prolungata o durante il trasporto:

- Portare la manopola di controllo su **OFF**
- Scollegare la bombola del gas e spostarla in un luogo sicuro e ben ventilato all'aperto. NON conservare in un luogo che superi i 50°C.

Conservare il riscaldatore in posizione verticale in un'area riparata dal contatto diretto con le intemperie (come pioggia, nevischio, grandine, neve, polvere e detriti).

Se lo si desidera, coprire il riscaldatore per proteggerne le superfici esterne ed evitare l'accumulo nei passaggi d'aria.

Nota: attendere che il riscaldatore sia freddo prima di coprirlo.

RISOLUZIONE DEI PROBLEMI

SE IL PROBLEMA È:	ED È PRESENTE QUESTA CONDIZIONE:	FAI QUESTO:
La fiamma pilota non si accende	La valvola della bombola è chiusa	Aprire la valvola
	Ostruzione dell'orifizio o del tubo pilota	Pulire o sostituire l'orifizio o il tubo pilota
	Aria nella condotta del gas	Aprire la linea del gas e sfiatare (premendo la manopola di controllo) per non più di 1-2 minuti o finché non si sente un odore di gas.
	Pressione del gas bassa	Bombola del gas scarica o vuota
	L'accenditore non funziona	Utilizzare un fiammifero per accendere il pilota, procurarsi un nuovo accenditore e sostituirlo.
La fiamma pilota non rimane accesa	Accumulo di sporco intorno al pilota	Pulire lo sporco intorno al pilota
	Il collegamento tra la valvola del gas e il gruppo pilota è allentato	Serrare il collegamento ed eseguire la prova di tenuta
	Termocoppia difettosa	Sostituire la termocoppia
Il bruciatore non si accende	La pressione del gas è bassa	Sostituire la bombola del gas
	Ostruzione dell'orifizio	Pulire l'orifizio
	La manopola di controllo non è in posizione "ON".	Ruotare la manopola di controllo in posizione "ON".
La fiamma del bruciatore è bassa <i>Nota: non far funzionare il riscaldatore a temperature inferiori a</i>	La pressione del gas è bassa	Sostituire la bombola del gas
	La temperatura esterna è inferiore a 5°C (40° F) e il serbatoio è pieno per meno del 25%.	Sostituire la bombola del gas
	Il tubo di alimentazione è piegato o attorcigliato	Raddrizzare il tubo ed eseguire la prova di tenuta sul tubo

5°C (40° F).	Ruotare la manopola di controllo in posizione "ON".	Ruotare la manopola di controllo su "OFF", lasciare raffreddare a temperatura ambiente e controllare che il bruciatore e gli orifici non siano ostruiti.
L'emettitore si illumina in modo non uniforme <i>Nota: la parte inferiore di 2,5 cm dell'emettitore normalmente non si illumina.</i>	La pressione del gas è bassa	Sostituire la bombola del gas
	La base non è in piano	Posizionare l'apparecchio su una superficie piana
	L'apparecchio non è in piano	Livellare l'apparecchio
Accumulo di carbonio	Sporco o pellicola sul riflettore e sull'emettitore	Pulire il riflettore e l'emettitore
Fumo nero e denso	Ostruzione nel bruciatore	Ruotare la manopola di controllo su "OFF", lasciare raffreddare a temperatura ambiente, rimuovere le ostruzioni e pulire il bruciatore all'interno e all'esterno.

IN CASO DI PROBLEMI, CONSULTARE SEMPRE IL RIVENDITORE LOCALE.

GARANZIA

L'apparecchio è garantito per un periodo di un anno dalla data di acquisto. Fa fede la data riportata sullo scontrino/fattura. In caso di difetto preesistente all'acquisto, viene garantita la sostituzione o riparazione. Non sono coperte da garanzie tutte le parti che dovessero risultare difettose a causa della negligenza o dalla trascuratezza nell'uso. La garanzia è inoltre esclusa in tutti i casi di uso improprio dell'apparecchio. Il venditore declina ogni responsabilità per eventuali danni che possano direttamente o indirettamente derivare a persone, cose e animali domestici da conseguenza della mancata osservanza di tutte le prescrizioni indicate nel manuale di istruzioni.

SCHEDE TECNICHE

PYRAMID STUFAA GAS								
Modello: 201146								
apporto di calore $\sum Q_n(H_s)=11.2kW$								
Consumo: 815g/h								
PIN: 0063CO7365								
Paese di Destinazione: IT								
Codice paese	CH-ES-FR-GB-GR- IE-IT-PT		BE-CY-CZ-DK-EE-FI-GR-IT-LT-LV-MT-NL-NO-SE-SI-SK-BG-RO-TR		AT-CH-DE	PL	CZ-FR-G B-GR-IE-PT	AT-CH-DE-NL
Categoria Gas	I ₃₊ (28-30/37)		I _{3B/P} (30)		I _{3B/P} (50)	I _{3B/P} (37)	I _{3P} (37)	I _{3P} (50)
Tipo di Gas	Butano	Propano	Butano/Propano / Miscela		Butano/Propano / Miscela	Butano/Propano / Miscela	Propano	Propano
Pressione del gas	28-30 mbar	37mbar	30mbar		50mbar	37mbar	37mbar	50mbar



Dimensioni iniettori di gas	1.6	1.6	1.4	1.5	1.6	1.5
-----------------------------	-----	-----	-----	-----	-----	-----

Attenzione

Leggere le istruzioni prima di utilizzare questo apparecchio.

L'apparecchio deve essere installato in conformità alle istruzioni e alle normative locali.

L'uso di questo apparecchio in ambienti chiusi può essere pericoloso ed è vietato.

Da utilizzare all'aperto o in aree ampiamente ventilate.

Un'area ampiamente ventilata deve avere almeno il 25% della superficie aperta.

La superficie è data dalla somma della superficie delle pareti.

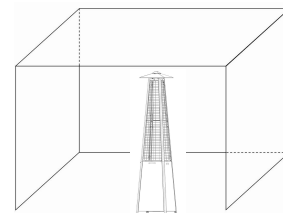

SMALTIMENTO



Il simbolo del cestino barrato riportato sull'apparecchio indica che il prodotto, alla fine della propria vita utile, dovendo essere trattato separatamente dai rifiuti domestici, deve essere conferito in un centro di raccolta differenziata per apparecchiature elettriche ed elettroniche oppure riconsegnato al rivenditore al momento dell'acquisto di una nuova apparecchiatura equivalente.

L'adeguata raccolta differenziata per l'avvio successivo dell'apparecchio al riciclaggio, al trattamento e allo smaltimento ambientalmente compatibile contribuisce ad evitare possibili effetti negativi sull'ambiente e sulla salute e favorisce il recupero dei materiali di cui è composto.

L'utente è responsabile del conferimento dell'apparecchio a fine vita alle appropriate strutture di raccolta. Per informazioni più dettagliate inerenti i sistemi di raccolta disponibili, rivolgersi al servizio locale di smaltimento rifiuti, o al negozio dove è stato effettuato l'acquisto.

Chiunque abbandona o cestina questo apparecchio e non lo riporta in un centro di raccolta differenziata per rifiuti elettrici-elettronici è punito con la sanzione amministrativa pecuniaria prevista dalla normativa vigente in materia di smaltimento abusivo di rifiuti.

Anche le batterie esauste devono essere smaltite in rispetto delle normative ambientali in vigore, presso un centro di raccolta autorizzato, o depositate negli appositi contenitori presso il punto vendita dove è stato effettuato l'acquisto.

Le batterie devono essere rimosse dall'apparecchio prima del suo smaltimento.

Non gettate le batterie esauste o danneggiate nei rifiuti domestici per non danneggiare l'ambiente.



MADE IN CHINA – IMPORTATO DA MORINI SRL – VIA P. CALAMANDREI 116 - AREZZO





INSTRUCTION MANUAL

PYRAMID GAS HEATER

ITEM: 201146

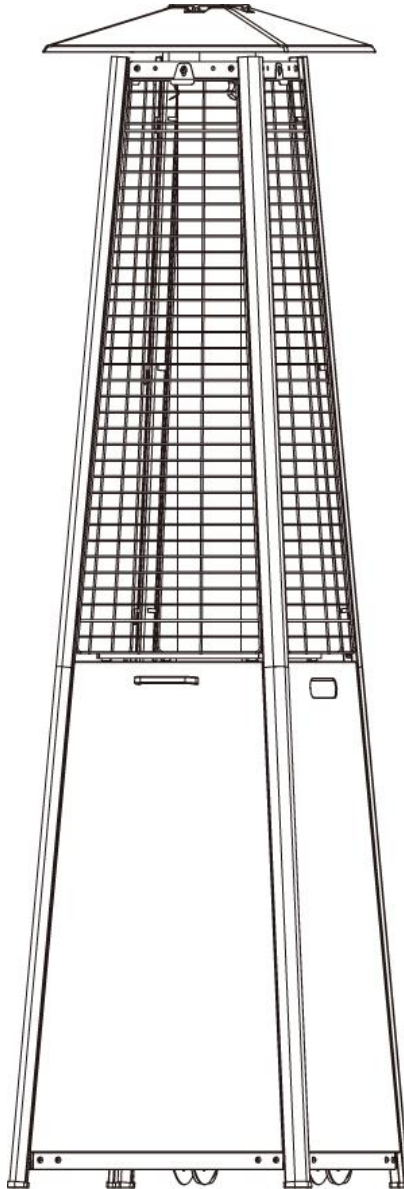

This model flame heater height is 1.9m and the base is powder coated steel

WARNING: FOR OUTDOOR USE ONLY!

PLEASE READ THE INSTRUCTIONS CAREFULLY BEFORE ASSEMBLY!







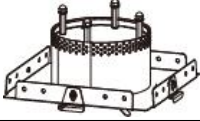

PLEASE KEEP THE MANUAL FOR FUTURE REFERENCE!

PATIO HEATER SAFETY WARNINGS

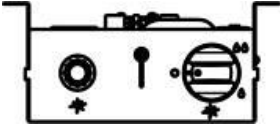
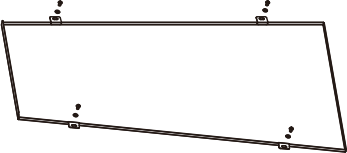
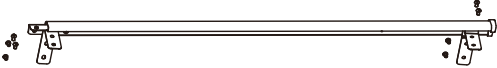
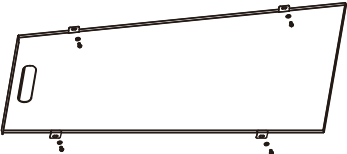
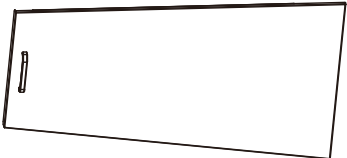

PLEASE READ THE INSTRUCTIONS CAREFULLY BEFORE INSTALLATION AND USE.

- This appliance must be used outdoors or in a well ventilated area, and should not be installed or used indoors.
- Change the gas cylinder in a well ventilated area, away from any inflammation sources.
- The cylinder must be stored outdoors or in a well ventilated area.
- Storage this appliance indoors is permissible only if gas cylinder is disconnected and removed from the appliance.
- Do not move this appliance when in operation, or after it has been turned off before the temperature has cooled down.
- Do not attempt to alter the appliance in any manner. Do not paint the radiant screen, control panel or reflector.
- Do not obstruct the ventilation holes of the cylinder housing.
- The appliance must be installed and gas cylinder stored in accordance with local gas fitting regulations.
- Shut off the valve at the gas cylinder or the regulator before moving the appliance.
- Repairs should be done by a qualified person.
- In case of violent wind, particular attention must be taken against tilting of the appliance.
- Check that the regulator seal is correctly fitted and able to fulfil its function.
- Close the gas supply at the valve of the gas cylinder or the regulator after use.
- Do not use this appliance until all connections have been leak tested.
- In the event of gas leakage, the appliance shall not be used or if alight, the gas supply shall be shut off and the appliance shall be investigated and rectified before it is used again.
- Checking the tubing or the flexible hose per month and each time the cylinder is changed.
- The tubing or the flexible hose must be changed within the prescribed intervals or within one year.
- The hose assembly must be replaced prior to the appliance being put into operation if there is evidence of excessive abrasion or wear, or if the hose is damaged, and that the replacement hose assembly shall be that specified by the manufacturer.
- The heater should be inspected before use and at least annually by a qualified service person. More frequent cleaning may be required as necessary. It is imperative that control compartment, burners and circulating air passageways of the appliance be kept clean.
- Shut off and check heater immediately if any of the following conditions exist:
 - The smell of gas in conjunction with extreme yellow tipping of the burner flames.
 - Heater does not reach a proper temperature. A temperature less than 5°C will cause restricted heat flow and the appliance will not work properly.
 - The appliance starts making popping noises during use (a slight popping noise is normal when the appliance is extinguished).
- The regulator & hose assembly must be located out of pathways where people may trip over it or in area where the hose will not be subject to accidental damage.
- Any guard or other protective device removed for servicing the heater must be replaced before operating the heater.
- Children and adults should be warned of the hazards of high surface temperatures and should keep away to avoid burns or clothing catching fire.
- Young children and pets should be carefully supervised when they are in the area of the heater.
- Clothing or other flammable materials should not be hung from the appliance, or placed on or near the appliance.
- Do not place articles on or against this appliance. Certain material or items when stored under or near this appliance will be subjected to radiant heat and could be seriously damaged.
- Do not use or store flammable materials near this appliance.
- Do not spray aerosols in the vicinity of this appliance while it is in operation.
- Always maintain at least 1 m clearance from combustible materials.
- Always position the appliance on a firm level surface. An amply ventilated area must have a minimum of 25% of the surface area open. The surface area is the sum of the walls surface.

PATIO HEATER PART LIST

PART #	PART NAME	PICTURE	QTY
1	REFLECTOR		1
2	FLAME SCREEN		1
3	SUPPORT BAR - UPPER		4
4	MESH GUARD		4
5	GLASS TUBE		1
6	RUBBER RING		1
7	CHAIN (ASSEMBLED WITH DOOR)		1
8	PLATE COVER		1
9	BURNER ASSEMBLY		1
10	REAR PANEL OF TANK HOUSING		1
11	SUPPORT BAR – LOWER		4
12	SIDE PANEL OF TANK HOUSING		2
13	DOOR OF TANK HOUSING		1
14	BOTTOM PLATE		1

HARDWARE

PART #	PART NAME	PICTURE	QTY	DESCRIPTION
AA	M5 CAP NUT		4	TO CONNECT REFLECTOR AND FLAME SCREEN
BB	M5 CREWS & WASHER		44	M5 X 8 SCREW & M5 WASHER
CC	M5 F TAPPING SCREWS & WASHER		18	ST4.2X9.5 SELF TAPPING SCREWS & M5 WASHER

EXPLODED VIEW

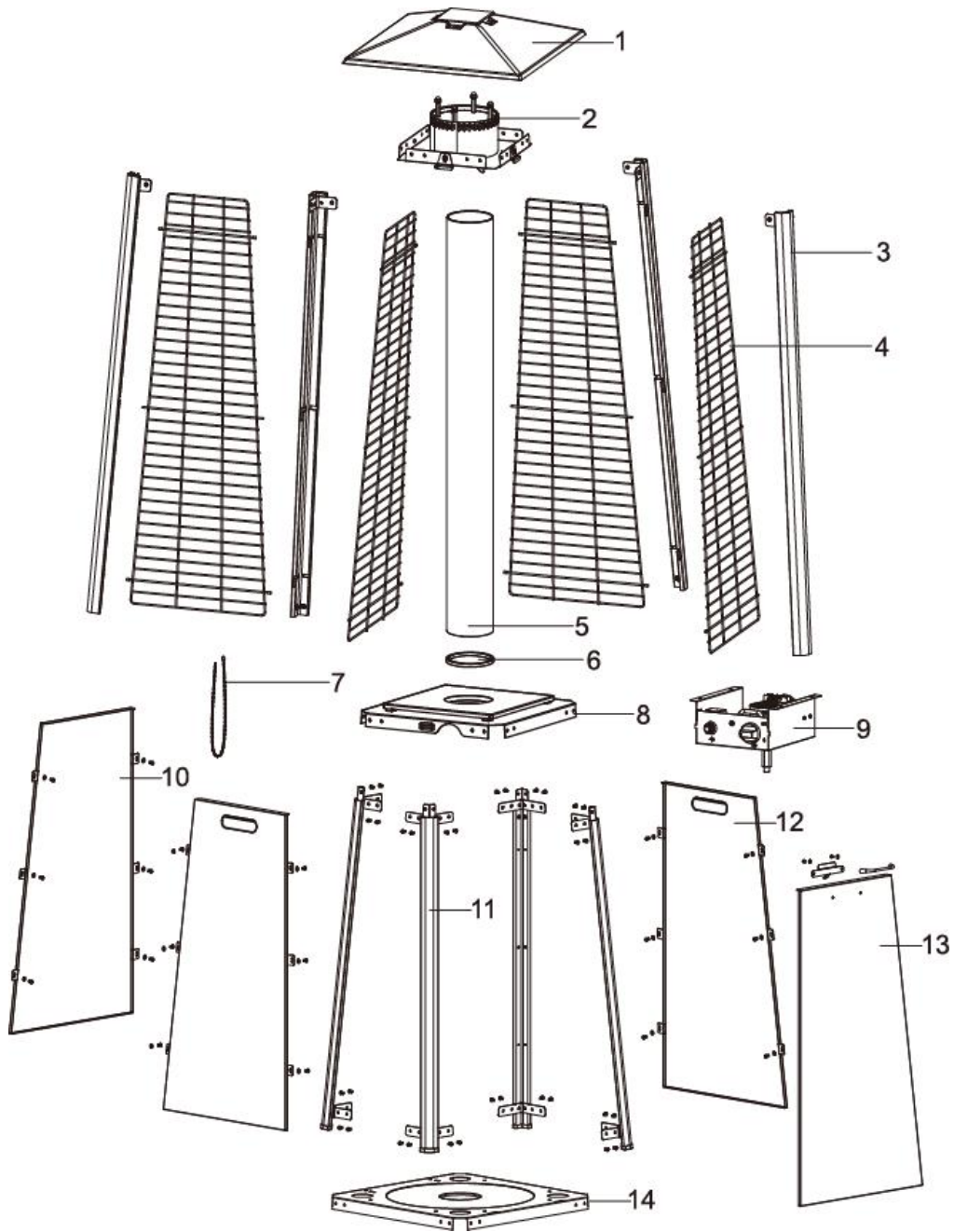

PATIO HEATER ASSEMBLY

ASSEMBLY INSTRUCTIONS

- List of Required Tools: Philip Screwdriver
- Leak Detection Solution: one part detergent and three parts water
- **Assemble all nuts and bolts loosely at first. Tighten all connections after completion of assembly. This eases your work and increase the stability of the appliance.**
- Before assembly, make sure all packing material and any transmit protection must be removed.
- Small deviations in equipment may occur. This is no lack of quality but subject to improvements.
- If any part is missing or damaged, do not attempt to assembly this product, Contact the customer for replacement parts.
- Assembly should be performed on a flat, level, non-abrasive surface.
- ESTIMATED ASSEMBLY TIME: **about 45 - 90 minutes.**

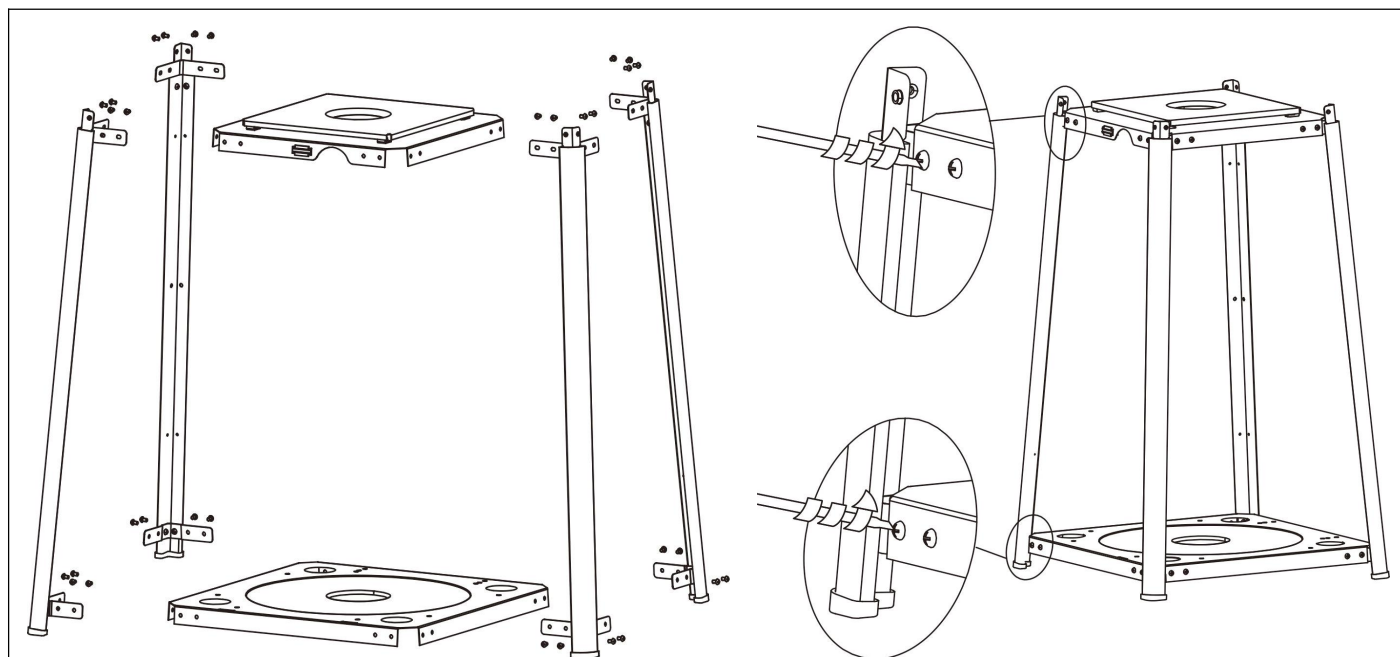

STEP1: Connect and fix the 4 Support Bar – Lower (1) to Bottom Plate (14) and Plate Cover (8) by 32PCS M5 screws and washers(BB)

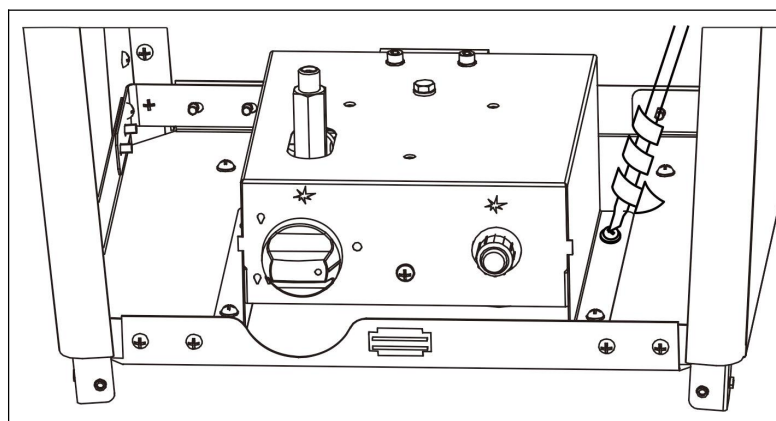

STEP 2: Lay down tank housing, fix the Burner Assembly (9) to Pate Cover (8) by 4pcs M5 Screws and Washers (BB).

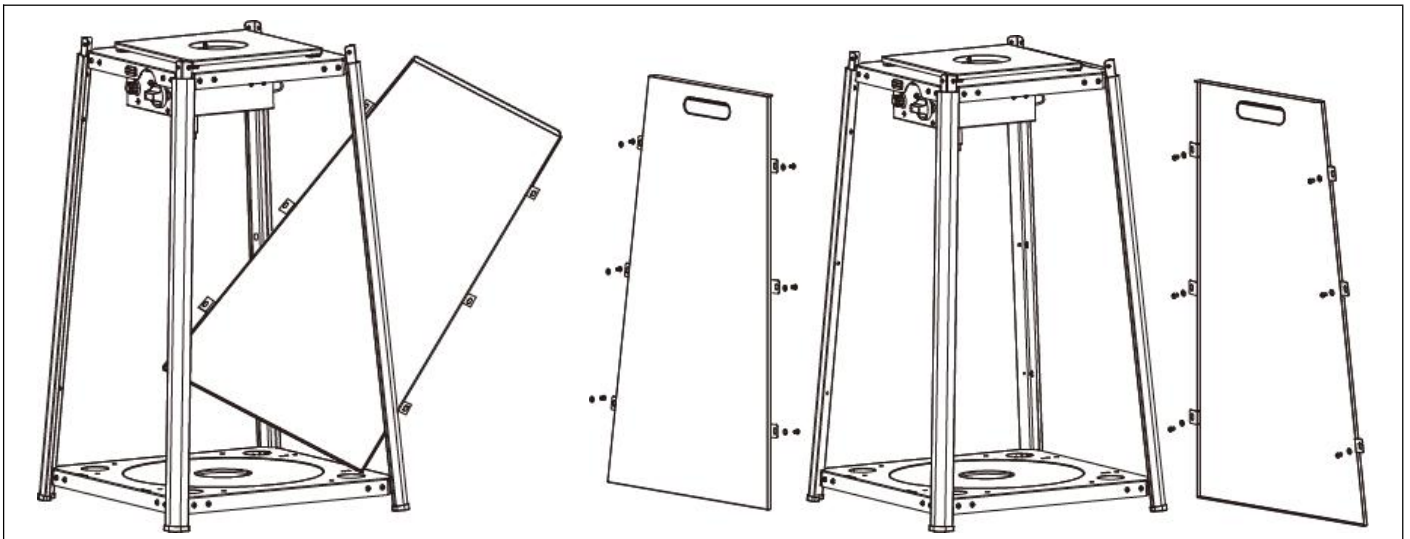

STEP 3: Obliquely insert and attach 2pcs Side Panels (12) and 1pc Rear Panel (10) into tank housing using 18pcs M5 self-tapping screws and washers (CC). Best affix two opposite sides first, fastening the screws diagonally.

Note: Do not close the door where is near to the control knob!

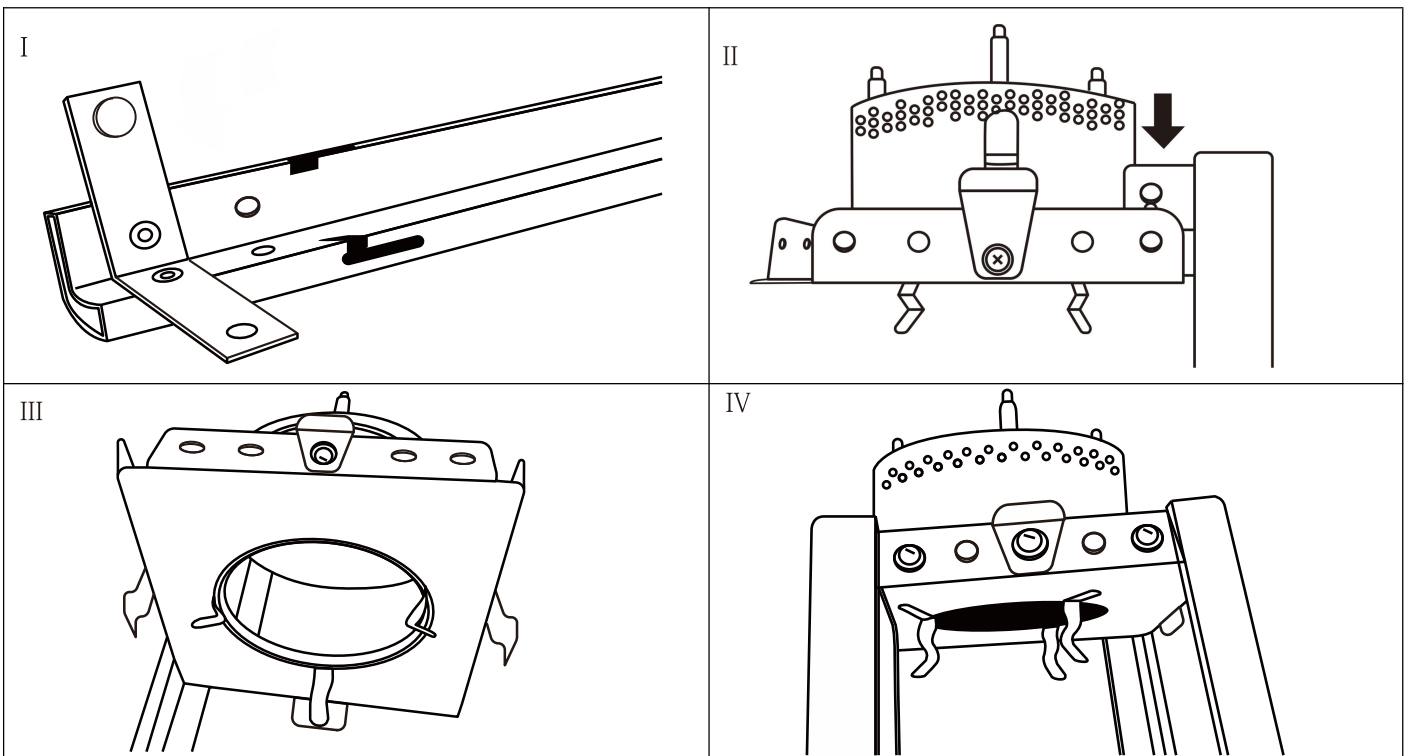

STEP 5: Attach Flame Screen (2) to the top of Support Bar-Upper (3) and fix the connection with 2pcs M5 screws and washers (BB), (See Figure I , II).

Repeat this step and connect Flame Screen (2) to other 3 sets Support Bars-Upper (3). (See Figure III, IV)

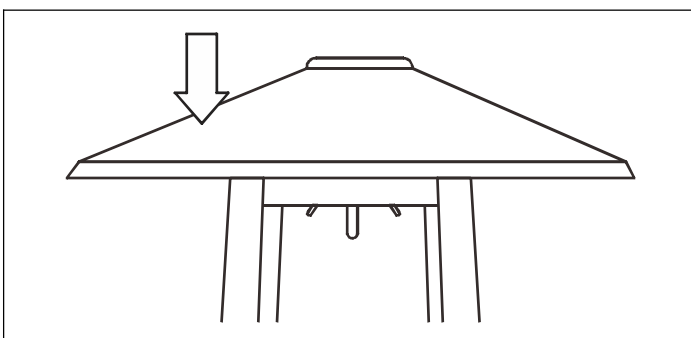

STEP 6: Place Reflector (1) on the Flame Screen (2) and fix the connection with 4pcs M5 CAP NUT (AA).

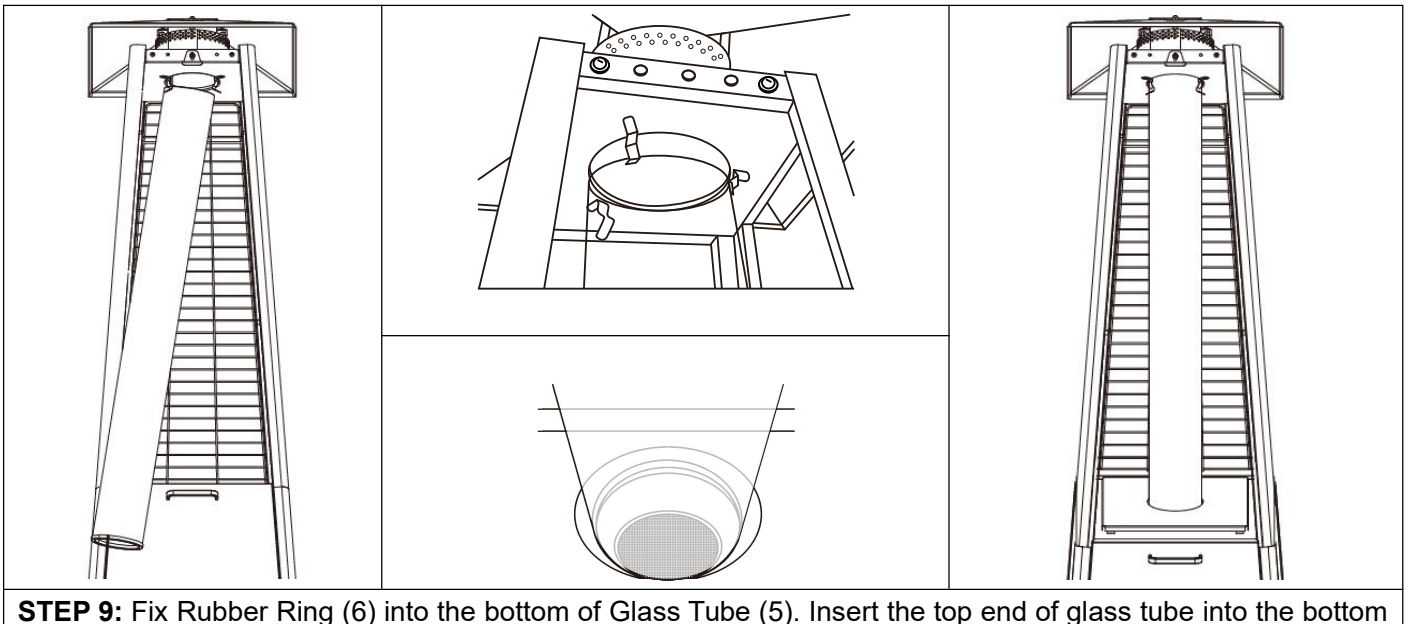
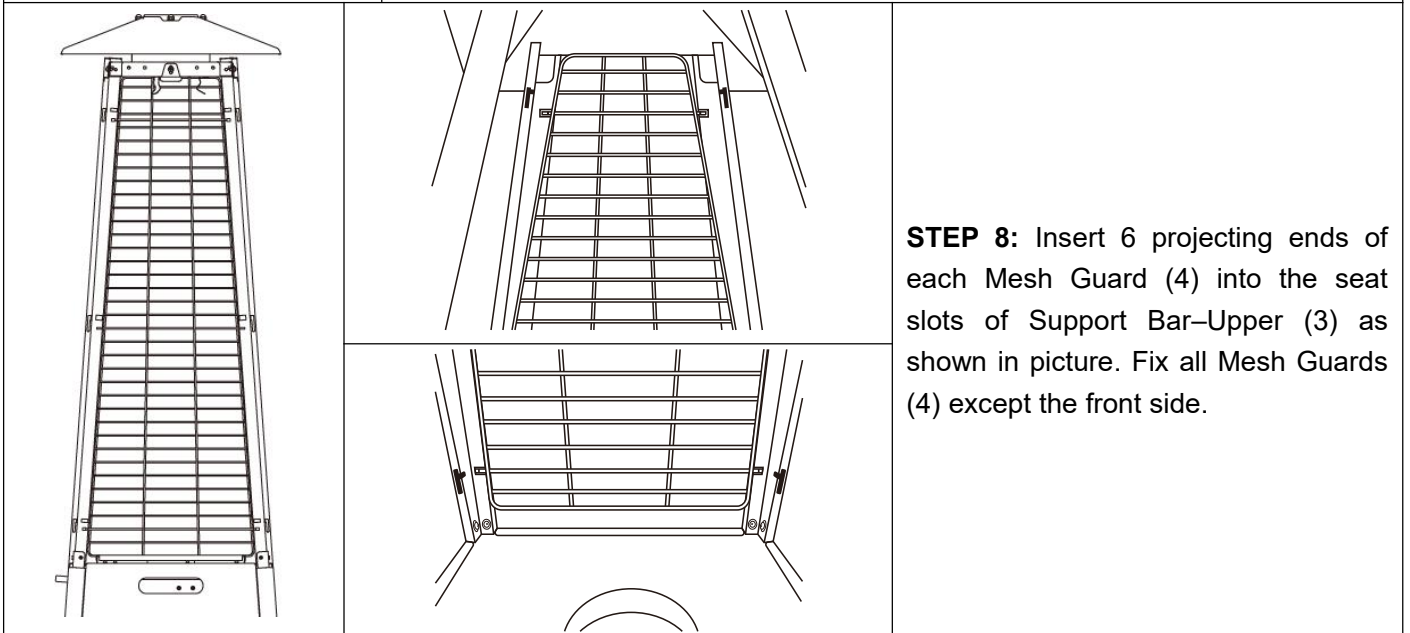
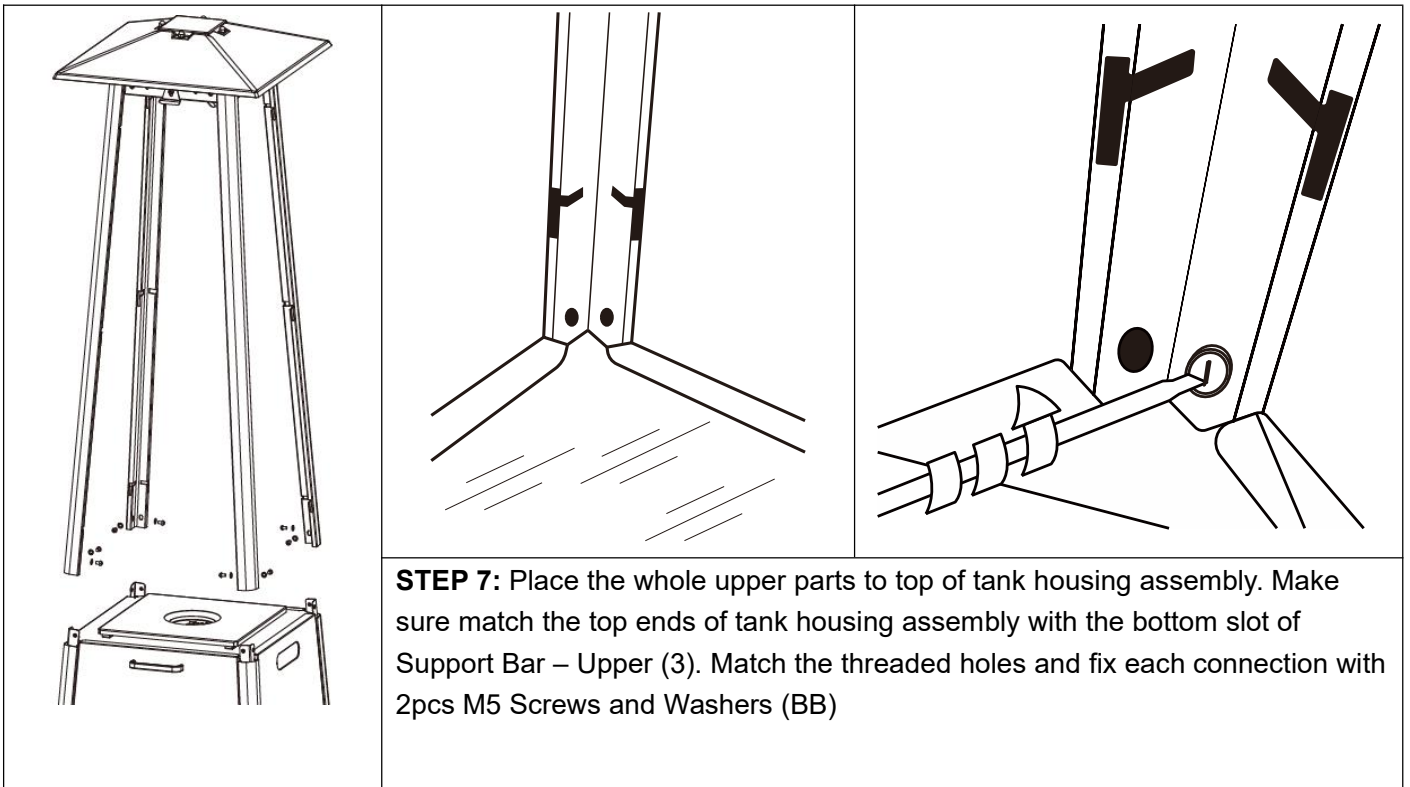

hole of Flame Screen (2) as much as possible. Keep glass tube vertically and sit it in the hole of Plate Cover (8).
NOTE: GLASS TUBE IS FRAGILE PART, PLEASE HANDLE GLASS TUBE CAREFULLY AND SLOWLY!

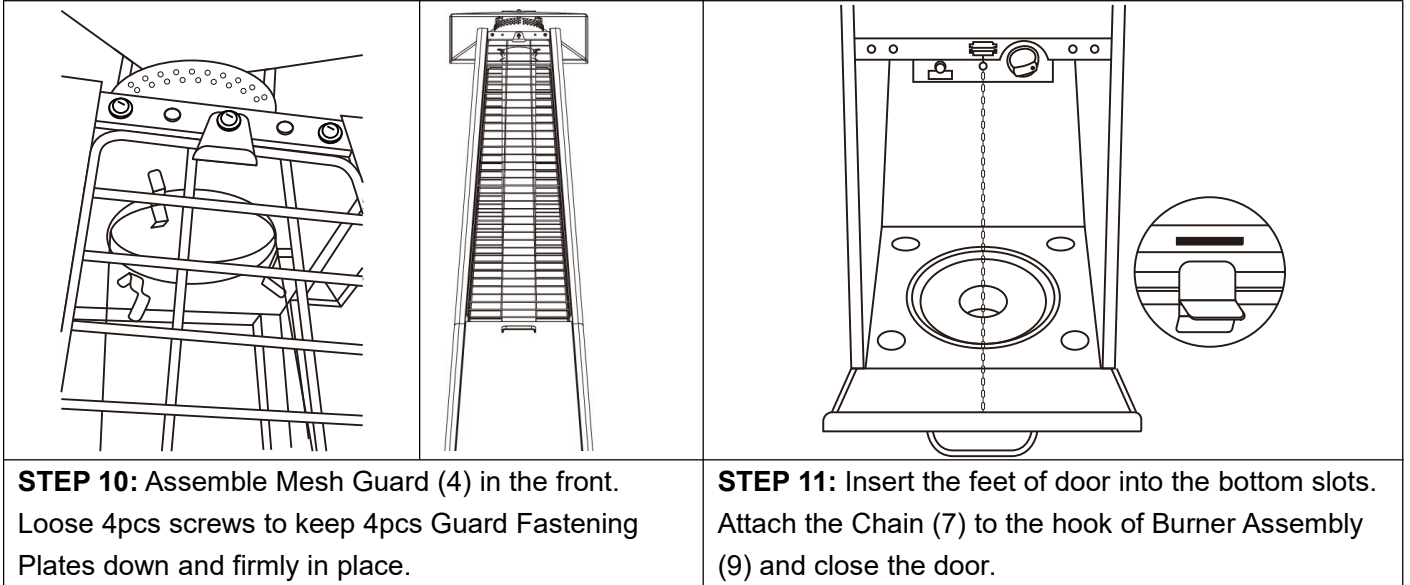

LEAK TESTING

NEVER USE A NAKED FLAME TO CHECK FOR LEAKS.

NEVER LEAK TEST WHILE SMOKING.

The gas connections on this appliance are leak tested at the factory prior to shipment.

This appliance needs to be periodically checked for leaks and an immediate check is required if the smell of gas is detected.

- Make a soap solution using 1 part of liquid dish-washing soap to 3 parts water. The soap solution can be applied with a soap bottle, brush, or rag to the leak tested points shown in the figure above.
- The valve of the gas cylinder should be in the **OFF** position at this point of the leak test. Once the soapy solution is applied to the gas connections, the valve of the gas cylinder needs to be turned to the **ON** position.
- Soap bubbles will begin to form in the soapy solution if a leak is present.
- In case of a leak, turn off the gas supply. Tighten any leaking fittings, then turn the gas supply on and recheck.

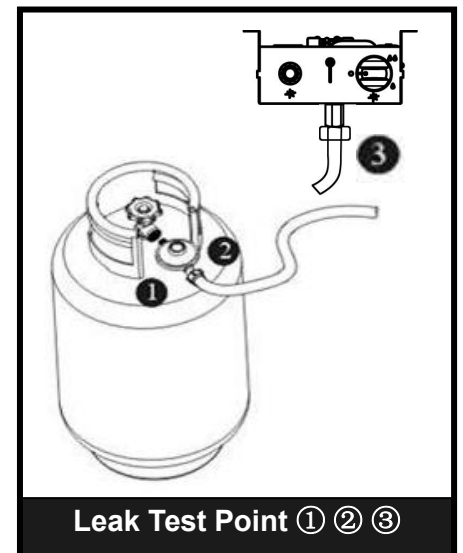

GAS REQUIREMENTS

- The appliance must use an EN12864 or EN16129 approved gas regulator and CE approved gas hose with a length of 50cm (BS3212 and EN1763-1). Choose the proper regulator according to outlet pressure in the technical table.
 You will need to purchase suitable gas hose and regulator from your local gas dealer if the appliance does not include gas hose and regulator.
- Never use a gas cylinder with a damaged body, valve, collar, or foot ring. A dented or rusty gas tank may be hazardous and should be checked out by a gas supplier.
- Never connect this appliance to an unregulated gas source.
- When the appliance is not in use, turn the gas cylinder OFF.
- Always perform a leak test on gas connections whenever a cylinder is connected. If bubbles form in the leak test solution, do not use. Never use a flame to test for leaks.

CONNECTING TO A GAS CYLINDER

- Recommended to use max.15kg or smaller gas cylinder (maximum height 65cm) refer to your gas supplier for suitable gas cylinder.
- Approved gas regulator is used according to appliances categories and countries listed in data plate. Approved flexible hose would be changed when the national conditions require it.
- Assembly of the tubing must be conducted by some qualified tuber of destination countries.
- Only change gas cylinders outdoors or in a well ventilated area away from naked flames and any other source of ignition (candle, cigarettes, other flame producing appliance....).
- The gas cylinder must always be used in an upright position.
- Close the heater control knob by turning fully clockwise.
- Close the gas cylinder tap and then attach the regulator onto the gas cylinder.
- Tighten all connections firmly and with a spanner where appropriate. The cylinder should be located on the cylinder base.
- Check for leaks at all joints using soapy water. If a leak is found, tighten the joint and then re-test.

OPERATING INSTRUCTIONS

BEFORE FIRST USE AND AFTER EVERY GAS CYLINDER CHANGE, GAS DELIVERY SYSTEM MUST BE PURGED OF AIR BEFORE IGNITING! TO DO THIS, TURN THE CONTROL KNOB ANTI-CLOCKWISE TO THE PILOT SETTING. PRESS KNOB IN AND HOLD FOR 3 MINUTES BEFORE ATTEMPTING IGNITION.

BATTERY REPLACEMENT

Remove impulse ignition cap from Burner Assembly (J) by turning cap counterclockwise. Install 1 AAA battery. Negative end of battery goes in first, then replace impulse ignition cap by turning cap clockwise.

TO LIGHT THE PILOT

- Check all connections prior to each use.
- Turn on main gas supply at source.
- Press to turn control knob anti-clockwise to **PILOT**, see right photo.
- Hold knob depressed, press **IGNITION** button repeatedly until pilot flame is lit, then continue to hold the knob (10 seconds) until the flame remains lit.
- If pilot fails to ignite or alight, press to turn knob clockwise to **OFF** and repeat.

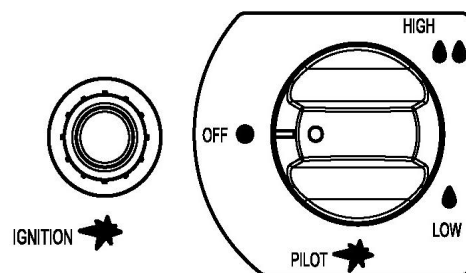

TO LIGHT THE PATIO HEATER

- The pilot should be lit and the knob set to **PILOT**.
- Hold knob depressed gently and turn anti-clockwise to **LOW**.
- When mesh glows lit, turn knob clockwise from **Low** to **HIGH** as needed.

Note: The burner may be noisy when initially turned on. To eliminate excessive noise from the burner, turn the control knob to the pilot position. Then turn the knob to the level of heat desired.

RE-LIGHTING

- Turn Control Knob to OFF.
- Wait at least 5 minutes, to let gas dissipate, before attempting to re-light pilot.
- Repeat the "Lighting" steps.

TO EXTINGUISH

- Hold knob depressed & turn the knob clockwise to 'OFF'
- Close the valve of the gas cylinder or the regulator after use.
- Close the gas bottle and allow this appliance to cool before moving the appliance.

Note: After use, some discoloration of the emitter screen is normal. Close regulator after use, allow the appliance to cool before moving.

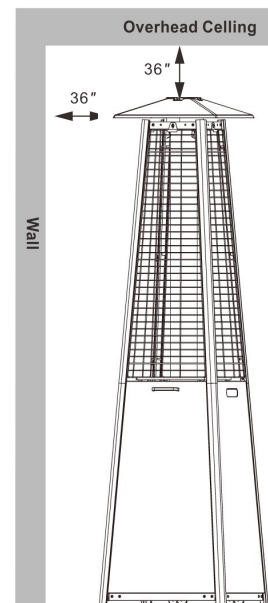

IMPORTANT SAFETY RULES

For use outdoors or in amply ventilated areas.

An amply ventilated area must have a minimum of 25% of the surface area open.

The surface area is the sum of the walls surface.

The use of this appliance in enclosed areas can be dangerous and is PROHIBITED.

Children and adults should be aware of the high operating temperatures of areas above the post when operating this heater.

Children should be carefully supervised when in the vicinity of the heater.

NEVER hang anything, including clothes or any other flammable items, on this heater.

DO NOT operate this heater unless it is fully assembled with its reflector in place.

Respect the minimum clearances from combustible materials.

MAINTENANCE

To enjoy years of outstanding performance from your heater, make sure you perform the following maintenance activities on a regular basis:

- Keep exterior surfaces clean.
- Use warm soapy water for cleaning. Never use flammable or corrosive cleaning agents.
- While washing your unit, be sure to keep the area around the burner and pilot assembly dry at all times. If the gas control is exposed to water in any way, **DO NOT** try to use it. It must be replaced.
- Airflow must be unobstructed. Keep controls, burner and circulation air passageways clean. Signs of possible blockage include:
 - Gas odor with extreme yellow tipping of flame.
 - Heater does **NOT** reach the desired temperature.
 - Heater glow is excessively uneven.
 - Heater makes popping noises.
- Spiders and insects can nest in burner or orifices. This dangerous condition can damage the heater and render it unsafe for use. Clean burner holes by using a heavy duty pipe cleaner. Compressed air may help clear away smaller particles.
- Carbon deposits may create a fire hazard. If any carbon deposits develop, clean dome and engine with warm soapy water.

Note: in a salt-air environment (such as near the sea), corrosion occurs more quickly than normal.

Frequently check the corroded areas and repair them promptly.

STORAGE

There is no limitation on the storage of the appliance indoors provided that the cylinder is removed from the appliance.

Between uses:

- Turn control knob **OFF**
- Turn gas cylinder **OFF**

Store heater upright in an area sheltered from direct contact with inclement weather (such as rain, sleet, hail, snow, dust and debris).

If desired, cover to protect exterior surfaces and to prevent build up in air passages.

Note: Wait until heater is cool before covering.

During periods of extended inactivity or when transporting:

- Turn control knob **OFF**.
- Disconnect gas cylinder and move to a secure, well ventilated location outdoors. DO NOT store in a location that will exceed 50°C.

Store heater upright in an area sheltered from direct contact with inclement weather (such as rain, sleet, hail, snow, dust and debris).

If desired, cover heater to protect exterior surfaces and to prevent build up in air passages.

Note: Wait until heater is cool before covering

TROUBLESHOOTING

IF THE PROBLEM IS:	AND THIS CONDITION EXISTS:	THEN DO THIS:
Pilot won't light	Cylinder valve is closed	Open valve
	Blockage in orifice or pilot tube	Clean or replace orifice or pilot tube
	Air in the gas line	Open gas line and bleed it (pressing control knob in) for not more than 1-2 minutes or until you smell gas
	Low gas pressure	Gas cylinder low or empty
	Igniter fails	Use match to light pilot, and obtain new igniter and replace. (See below pictures)
Pilot won't stay lit	Dirt build up around pilot	Clean dirt from around pilot
	Connection between gas valve and pilot assembly is loose	Tighten connection and perform leak test
	Bad thermocouple	Replace thermocouple
Burner won't light	Gas pressure is low	Replace gas cylinder
	Blockage in orifice	Clear blockage
	Control knob is not in "ON" position	Turn control knob to "ON" position
Burner flame is low <i>Note: Do not operate heater below 5 °C(40°F)</i>	Gas pressure is low	Replace gas cylinder
	Outdoor temperature is greater than 5°C(40°F) and tank is less than 25% full	Replace gas cylinder
	Supply hose is bent or kinked	Straighten hose and perform leak test on hose
	Control knob is fully " ON"	Turn control knob to "OFF", let it cool to room temperature and check burner and orifices for blockage
Emitter glows uneven <i>Note: Bottom 2.5cm of emitter normally does not normally glow</i>	Gas pressure is low	Replace gas cylinder
	Base is not on a level surface	Place heater on a level surface
	Heater not level	Level heater
Carbon build-up	Dirt or film on reflector and emitter	Clean reflector and emitter
Thick black smoke	Blockage in burner	Turn control knob to "OFF", let it cool to room temperature and remove blockage and clean burner inside and outside.

IN THE EVENT OF ANY PROBLEM, PLEASE ALWAYS CONSULT YOUR LOCAL DEALER.

WARRANTY

The appliance is guaranteed for a period of one year from the date of purchase. The date on the receipt/invoice shall be decisive. In the event of a pre-existing defect, replacement or repair is guaranteed. Warranty does not cover any parts that are defective due to negligence or carelessness in use. The guarantee is also excluded in all cases of improper use of the device. The seller accepts no liability for any damage that may be caused directly or indirectly to persons, property or domestic animals as a result of failure to observe all the prescriptions indicated in the instruction manual.

TECHNICAL DATA

Name of the Product: Pyramid Gas **Heater**

Model: 201146

Heat input $\sum Q_n(H_s)=11.2kW$

Consumption: 815g/h

PIN: 0063CO7365



Country Code	CH-ES-FR-GB-GR- IE-IT-PT		BE-CY-CZ-DK-EE-FI-GR-IT-LT-LV-MT-NL-NO-SE-SI-SK-BG-RO-TR	AT-CH-DE	PL	CZ-FR-GB-GR-IE-PT	AT-CH-DE-NL
Gas Category	I ₃₊ (28-30/37)		I _{3B/P} (30)	I _{3B/P} (50)	I _{3B/P} (37)	I _{3P} (37)	I _{3P} (50)
Type of Gas	Butane	Propane	Butane/ Propane / Mixture	Butane/ Propane / Mixture	Butane/ Propane / Mixture	Propane	Propane
Gas pressure	28-30 mbar	37mbar	30mbar	50mbar	37mbar	37mbar	50mbar
Injector Marking	1.6		1.6	1.4	1.5	1.6	1.5

Warning

Read the instructions before using this appliance.

The appliance must be installed in accordance with instructions and local regulations.

The use of this appliance in enclosed areas can be dangerous and is PROHIBITED.

For use outdoors or in amply ventilated areas.

An amply ventilated area must have a minimum of 25% of the surface area open.

The surface area is the sum of the walls surface.

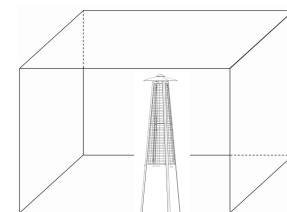

DISPOSAL



The symbol of the crossed-out wheellie bin on the appliance indicates that the product, at the end of its life, must be treated separately from household waste and must be taken to a separate collection point for electrical and electronic equipment or returned to the retailer when purchasing a new equivalent appliance.

The proper separate collection for subsequent recycling, treatment and environmentally compatible disposal of the equipment helps to avoid possible negative effects on the environment and health and promotes the recovery of the materials from which it is made. The user is responsible for taking the end-of-life equipment to the appropriate collection facilities. For more detailed information regarding available collection systems, please contact your local waste disposal service, or the shop where you purchased the appliance.

Anyone who abandons or discards this device and does not return it to a separate collection centre for electrical and electronic waste shall be punished by the administrative fine provided for by the regulations in force on the unauthorised disposal of waste. Spent batteries must also be disposed of in accordance with the environmental regulations in force, at an authorised collection centre, or deposited in the appropriate containers at the point of sale where the purchase was made.

Batteries must be removed from the appliance before disposal.

Do not dispose of used or damaged batteries in household waste so as not to harm the environment.



MADE IN CHINA – IMPORTATO DA MORINI SRL – VIA P. CALAMANDREI 116 - AREZZO