

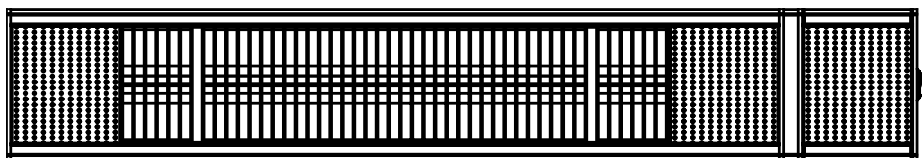

MANUALE DI ISTRUZIONI

RADIANT LAMPADA RISCALDANTE

ARTICOLO: 201150



Solo per uso esterno.

Il manuale è parte integrante del riscaldatore. Contiene informazioni importanti, da conservare per riferimenti futuri.

Grazie per aver acquistato questo riscaldatore. Il riscaldatore è stato progettato e fabbricato con cura per garantire un'esperienza di riscaldamento ottimale.

AVVERTENZE

- **ATTENZIONE:** Per evitare il surriscaldamento, non coprire l'apparecchio.
- L'apparecchio di riscaldamento non deve essere posizionato immediatamente al di sotto di una presa di corrente.
- Non utilizzare questo apparecchio di riscaldamento con programmatori, temporizzatori o con qualsiasi altro dispositivo che accenda automaticamente l'apparecchio, in quanto esiste il rischio di incendio nel caso in cui l'apparecchio sia coperto o posizionato in modo non corretto.
- Se il cavo di alimentazione è danneggiato, esso deve essere sostituito da un tecnico qualificato, in modo da prevenire ogni rischio.
- L'apparecchio può essere utilizzato da bambini di età non inferiore a 8 anni e da persone con ridotte capacità fisiche, sensoriali o mentali, o prive di esperienza o della necessaria conoscenza, purché sotto sorveglianza oppure dopo che le stesse abbiano ricevuto istruzioni relative all'uso sicuro dell'apparecchio e alla comprensione dei pericoli ad esso inerenti.
- I bambini non devono giocare con l'apparecchio.
- La pulizia e la manutenzione destinata ad essere effettuata dall'utilizzatore non deve essere effettuata da bambini senza sorveglianza
- I bambini di età inferiore ai 3 anni devono essere tenuti a distanza se non continuamente sorvegliati.
- I bambini di età compresa tra i 3 e gli 8 anni devono solamente accendere/spengere l'apparecchio purché sia stato posto o installato nella sua normale posizione di funzionamento e che essi ricevano sorveglianza o istruzioni riguardanti l'utilizzo dell'apparecchio in sicurezza e ne capiscano i pericoli. I bambini di età compresa tra i 3 e gli 8 anni non devono inserire la spina, regolare o pulire l'apparecchio né eseguire la manutenzione a cura dell'utilizzatore.
- **ATTENZIONE — Alcune parti del presente prodotto possono diventare molto calde e provocare ustioni. Bisogna prestare particolare attenzione laddove sono presenti bambini e persone vulnerabili.**

- **ATTENZIONE** - Non installare l'apparecchio nelle vicinanze di tende e di altri materiali combustibili.
- Pericolo di lesioni: non usare il prodotto per scopi diversi da quelli per cui è stato costruito. Si prega di usare correttamente l'apparecchio.
- Ogni utilizzo diverso da quello a cui l'apparecchio è destinato è da considerarsi improprio e, quindi, pericoloso.
- Prima di procedere alla manutenzione e pulizia disconnettere l'apparecchio dall'alimentazione.
- Avvertenza: possibile pericolo di installazione in prossimità di tende e altri materiali combustibili, come tende, tendaggi, bandiere, fogli di plastica, ecc.
- Non utilizzare il riscaldatore in luoghi in cui sono conservati gas, benzina, vernici o altri materiali infiammabili.
- Non utilizzare questo apparecchio nelle immediate vicinanze di una vasca da bagno, di una doccia o di una piscina.
- Assicurarsi che il voltaggio che si andrà ad utilizzare corrisponda a quello indicato sulla targhetta dell'apparecchio.
- Tenere l'apparecchio e il cavo lontano da fonti di calore, oggetti appuntiti o qualsiasi cosa che possa causare danni.
- Assicurarsi che l'apparecchio sia spento prima di collegarlo alla rete elettrica.
- Non tirare il cavo per staccare la spina.
- Installare il riscaldatore in un luogo sufficientemente protetto dalla pioggia o da altri getti e spruzzi d'acqua.
- Evitare di utilizzare il riscaldatore in caso di pioggia o forte umidità.
- La causa più comune di surriscaldamento è il deposito di polvere o lanugine nell'apparecchio. Assicurarsi che questi depositi vengano rimossi regolarmente scollegando l'apparecchio e pulendo con l'aspirapolvere le bocchette dell'aria e le griglie.
- Assicurarsi sempre di avere le mani asciutte prima di azionare o regolare qualsiasi interruttore del prodotto o di toccare la spina e la presa di corrente.
- Non utilizzare in aree non ventilate.
- Solo per uso esterno.
- Non spingere, ostruire o coprire le griglie della testa del riscaldatore.
- Non spostare il riscaldatore quando è collegato all'alimentazione elettrica.

- Attendere sempre che il riscaldatore si sia raffreddato completamente prima di riporlo.
- Non toccare la testa del riscaldatore durante l'uso.
- Non lasciare il riscaldatore acceso e incustodito, soprattutto se nelle vicinanze ci sono bambini o animali.
- Il riscaldatore deve essere collocato con una distanza di 100 cm dalla parete e di 30 cm dal soffitto.
- Il riscaldatore è estremamente caldo durante il funzionamento. Si mantiene caldo per un certo periodo dopo lo spegnimento. Se si tocca il riscaldatore durante questo periodo, si corre un potenziale pericolo.
- Il riscaldatore deve essere maneggiato con cura, evitando vibrazioni o urti violenti.
- Durante il funzionamento, il riscaldatore deve essere fissato in modo sicuro.
- In caso di danni, deve essere riparato da elettricisti professionisti.
- Questo riscaldatore non è dotato di un dispositivo di controllo della temperatura ambiente. Non utilizzare il riscaldatore in stanze piccole se occupate da persone non in grado di uscire da sole, a meno che non sia prevista una supervisione costante.
- Non utilizzare il riscaldatore come asciugapanni o asciugatutto.
- Non utilizzare il riscaldatore come stufa per sauna.
- Non utilizzare il riscaldatore come riscaldamento per ambienti al chiuso.
- Non utilizzare il riscaldatore per la riproduzione e l'allevamento di animali.
- Non immergere il riscaldatore in acqua o liquidi per la pulizia.

ASSEMBLAGGIO

Quando si disimballa il riscaldatore, accertarsi che tutti gli elementi siano presenti e che non vi siano componenti rimasti nella scatola e che tutte le parti siano prive di materiale di imballaggio.

Non collegare il riscaldatore all'alimentazione elettrica prima di aver completato il montaggio.

Non collegare il riscaldatore all'alimentazione elettrica se uno dei componenti o il cavo di alimentazione sono in qualche modo danneggiati. In caso di dubbi, contattare il fornitore locale.

Passo n°1: Segnare 3 cerchi sulla parete e praticare 3 fori.
Inserire i bulloni espandibili nei fori.
Utilizzare viti autofilettanti per fissare la staffa alla parete.

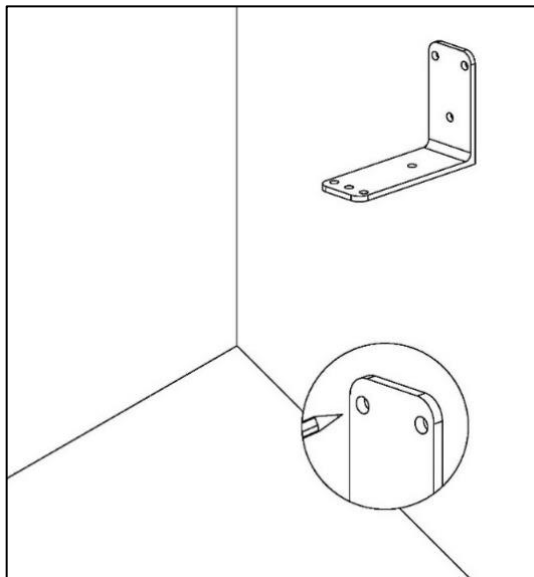

Passo n°2: Fissare il riscaldatore al supporto a parete con 2 viti e 2 dadi ad alette e bloccarli saldamente.

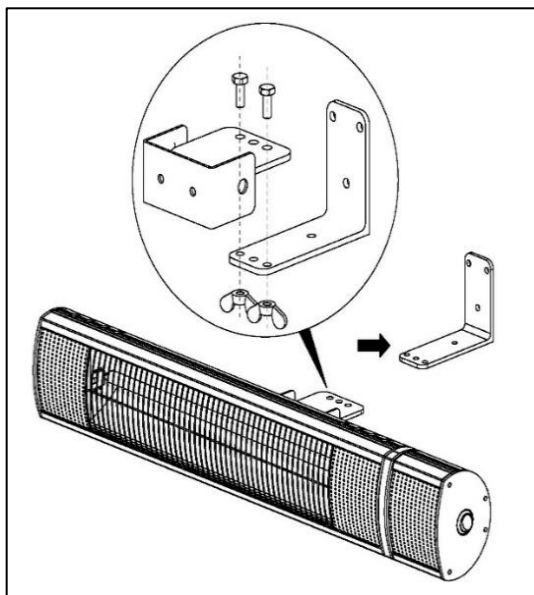

Passo n°3: Per regolare l'angolazione, utilizzare una chiave a brugola per allentare il bullone come illustrato a sinistra e assicurarsi che il riscaldatore sia ben bloccato all'angolazione desiderata.

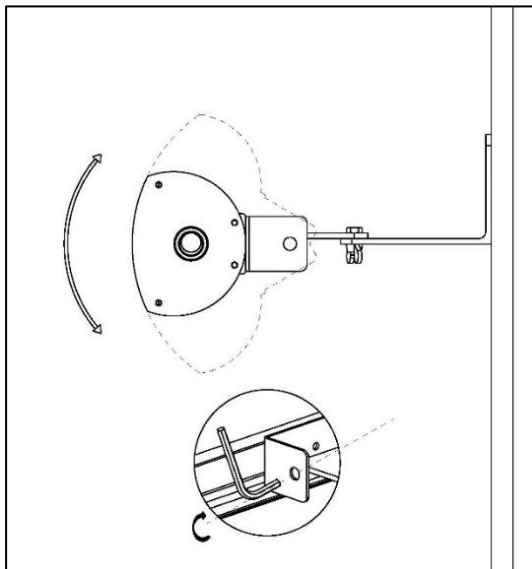

ACCENSIONE E SPEGNIMENTO DEL RISCALDATORE CON IL TELECOMANDO

- Inserire la spina in una presa di corrente
- Accendere l'interruttore sul riscaldatore.
- Per utilizzare il riscaldatore, premere ON/OFF sul telecomando. Per regolare la potenza, premere MIN, MED o MAX per il calore desiderato.
- Per regolare la direzione, premere OSC.
- Per spegnere il riscaldatore, premere nuovamente il tasto ON/OFF sul telecomando. Per un lungo periodo di inattività, spegnere l'interruttore del riscaldatore e staccare la spina.

Dopo l'uso, il riscaldatore deve sempre essere spento con l'interruttore o il telecomando e la spina di alimentazione deve essere estratta dalla presa.

Lasciare raffreddare completamente il riscaldatore prima di spostarlo e riporlo.

Non utilizzare mai il riscaldatore in presenza di condizioni atmosferiche avverse, come pioggia, neve, grandine o temporali.

Fare attenzione che nessun materiale combustibile, dovuto al vento o ad altre influenze ambientali, copra o ostruisca l'apparecchio, come tende, tendoni, bandiere, fogli di plastica, ecc.

MANUTENZIONE

- Scollegare il riscaldatore e lasciarlo raffreddare completamente.
- Mantenere pulito il riscaldatore. L'involucro esterno può essere pulito con un panno morbido e umido. Se necessario, è possibile utilizzare un detergente delicato. Dopo la pulizia, asciugare il riscaldatore con un panno morbido.
- Non utilizzare alcool, benzina, polveri abrasive, lucidanti per mobili o spazzole ruvide per pulire il riscaldatore. Ciò potrebbe danneggiare o deteriorare la superficie del riscaldatore.
- Non immergere il riscaldatore in acqua e non lasciare che si bagni.
- Attendere che il riscaldatore sia completamente asciutto prima di utilizzarlo.
- Qualsiasi tipo di manutenzione o riparazione, compresa la sostituzione del tubo di riscaldamento, deve essere eseguita solo da un elettricista qualificato.
- In caso di lunga inattività, proteggere il riscaldatore dalla pioggia e dalla polvere con una copertura in tessuto.

GARANZIA

L'apparecchio è garantito per un periodo di un anno dalla data di acquisto. Fa fede la data riportata sullo scontrino/fattura. In caso di difetto preesistente all'acquisto, viene garantita la sostituzione o riparazione. Non sono coperte da garanzie tutte le parti che dovessero risultare difettose a causa della negligenza o dalla trascuratezza nell'uso. La garanzia è inoltre esclusa in tutti i casi di uso improprio dell'apparecchio. Il venditore declina ogni responsabilità per eventuali danni che possano direttamente o indirettamente derivare a persone, cose e animali domestici da conseguenza della mancata osservanza di tutte le prescrizioni indicate nel manuale di istruzioni.

SPECIFICHE

POTENZA: 2000W (750/1500/2000), 50-60Hz/220-240V

DIMENSIONI: CM 52X12 H 10

TIPO DI LAMPADINA : Alogena

Lunghezza cavo: 1.6m

Area di irradiazione: $8 m^2$

SMALTIMENTO



Il simbolo del cestino barrato riportato sull'apparecchio indica che il prodotto, alla fine della propria vita utile, dovendo essere trattato separatamente dai rifiuti domestici, deve essere conferito in un centro di raccolta differenziata per apparecchiature elettriche ed elettroniche oppure riconsegnato al rivenditore al momento dell'acquisto di una nuova apparecchiatura equivalente.

L'adeguata raccolta differenziata per l'avvio successivo dell'apparecchio al riciclaggio, al trattamento e allo smaltimento ambientalmente compatibile contribuisce ad evitare possibili effetti negativi sull'ambiente e sulla salute e favorisce il recupero dei materiali di cui è composto.

L'utente è responsabile del conferimento dell'apparecchio a fine vita alle appropriate strutture di raccolta. Per informazioni più dettagliate inerenti i sistemi di raccolta disponibili, rivolgersi al servizio locale di smaltimento rifiuti, o al negozio dove è stato effettuato l'acquisto.

Chiunque abbandona o cestina questo apparecchio e non lo riporta in un centro di raccolta differenziata per rifiuti elettrici-elettronici è punito con la sanzione amministrativa pecuniaria prevista dalla normativa vigente in materia di smaltimento abusivo di rifiuti.

Anche le batterie esauste devono essere smaltite in rispetto delle normative ambientali in vigore, presso un centro di raccolta autorizzato, o depositate negli appositi contenitori presso il punto vendita dove è stato effettuato l'acquisto.

Le batterie devono essere rimosse dall'apparecchio prima del suo smaltimento.

Non gettate le batterie esauste o danneggiate nei rifiuti domestici per non danneggiare l'ambiente.



MADE IN CHINA – IMPORTATED BY MORINI SRL – VIA P. CALAMANDREI 116 – AREZZO



IT
MANUALE
PAP 22
RACCOLTA CARTA

Verifica le disposizioni del tuo comune



INSTRUCTION MANUAL

RADIANT HALOGEN HEATER LAMP

ITEM: 201150

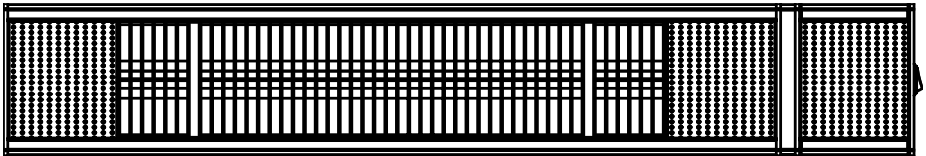

For outdoor use only.

The manual is part of the heater. It contains important information, please keep for future reference.

Thank you for purchasing this heater. The heater has been carefully designed and manufactured to ensure an optimal heating experience.

WARNING

- **WARNING:** To prevent overheating, do not cover the appliance.
- The heating appliance must not be placed immediately below a power socket.
- Do not use this heating appliance with programmers, timers or any other device that automatically switches the appliance on, as there is a risk of fire if the appliance is covered or incorrectly positioned.
- If the power cable is damaged, it must be replaced by a qualified technician in order to prevent any risk.
- The appliance may be used by children of at least 8 years of age and by persons with reduced physical, sensory or mental capabilities, or lack of experience or knowledge, provided that they are supervised or have received instructions on the safe use of the appliance and an understanding of the dangers involved.
- Children must not play with the appliance.
- Cleaning and maintenance intended to be carried out by the user must not be carried out by unsupervised children
- Children under the age of 3 must be kept at a distance if not continuously supervised
- Children between the ages of 3 and 8 must only switch the appliance on/off if it has been placed or installed in its normal operating position and they have received supervision or instructions regarding the safe use of the appliance and understand the dangers involved Children between the ages of 3 and 8 years should not plug in, adjust or clean the appliance or perform maintenance by the user.
- **WARNING** - Some parts of this product can become very hot and cause burns. Particular care must be taken where children and vulnerable persons are present.
- **WARNING** - Do not install the appliance in the vicinity of curtains or other combustible materials.
- Danger of injury: Do not use the product for purposes other than those for which it was designed. Please use the appliance correctly.
- Any use other than that for which the appliance is intended is to be considered improper and therefore dangerous.

- Before maintenance and cleaning, disconnect the appliance from the power supply.
- Warning: possible danger of installation near tents and other combustible materials, such as curtains, drapes, flags, plastic sheets, etc.
- Do not use the heater in places where gas, petrol, paint or other flammable materials are stored.
- Do not use this appliance in the immediate vicinity of a bath tub, shower or swimming pool.
- Ensure that the voltage you are going to use corresponds to the voltage indicated on the rating plate of the appliance.
- Keep the appliance and the cable away from heat sources, sharp objects or anything that could cause damage.
- Make sure that the appliance is switched off before connecting it to the mains.
- Do not pull on the cable to unplug it.
- Install the heater in a place that is sufficiently protected from rain or other jets and sprays of water.
- Avoid using the heater in rainy or damp weather.
- The most common cause of overheating is the deposit of dust or lint in the appliance. Ensure that these deposits are removed regularly by unplugging the appliance and vacuum cleaning the air vents and grilles.
- Always ensure that your hands are dry before operating or adjusting any of the product's switches or touching the plug and socket.
- Do not use in unventilated areas.
- For outdoor use only.
- Do not push, obstruct or cover the grilles of the heater head.
- Do not move the heater when it is connected to the power supply.
- Always wait until the heater has cooled down completely before storing it.
- Do not touch the heater head during use.
- Do not leave the heater switched on and unattended, especially if there are children or animals nearby.
- The heater must be placed at a distance of 100 cm from the wall and 30 cm from the ceiling.
- The heater is extremely hot during operation. It remains warm for some time after being switched off. If you touch the heater during this period, you are in potential

danger.

- The heater must be handled with care, avoiding vibration or violent shocks.
- During operation, the heater must be securely fastened.
- In case of damage, it must be repaired by professional electricians.
- This heater is not equipped with a room temperature control device. Do not use the heater in small rooms if occupied by people who are unable to leave on their own, unless constant supervision is provided.
- Do not use the heater as a clothes or kitchen towel.
- Do not use the heater as a sauna heater.
- Do not use the heater as an indoor space heater.
- Do not use the heater for breeding or rearing animals.
- Do not immerse the heater in water or cleaning fluids.

ASSEMBLY

When unpacking the heater, please make sure that all the items are present and there are no components left in the box and that all the parts are free from any packing material.

Do not connect the heater to electric supply until all the assembly is done.

Do not connect the heater to electrical supply if any of the components or power cord is damaged any way. In case of any doubt, please contact your local supplier.

STEP 1: Mark 3 circles on the wall, and then drill 3 holes.

Insert expandable bolts into the holes. Use self-tapping screws to attach wall bracket onto the wall.

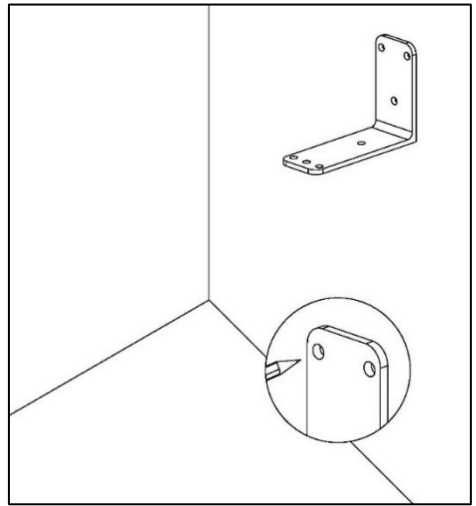

STEP 2: Attach the heater onto the wall bracket by 2 screws and 2 wing nuts, and lock them securely.

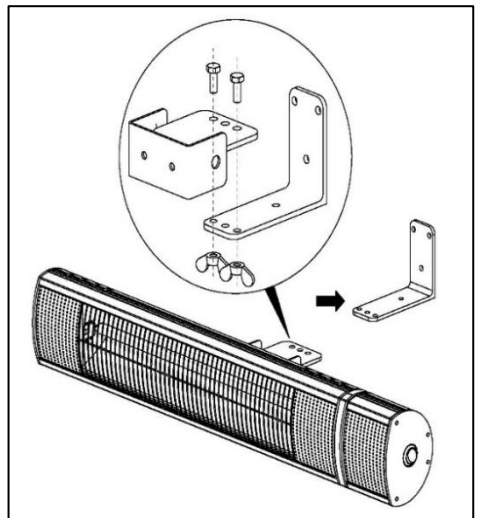

STEP 3: To adjust the angle, please use an Allen wrench to loosen the bolt as illustrated left and make sure the heater is tightly locked at the desired angle.

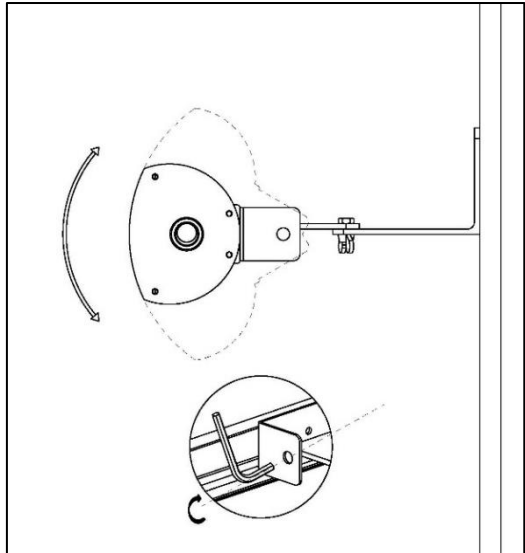

TURN HEATER ON/OFF WITH REMOTE CONTROLLER

- To insert the plug into a socket
- Please turn on the rocker switch on heater.
- Please press ON/OFF on the remote controller to use the heater. To adjust power, please press MIN, MED or MAX for desired heat.
- To adjust direction, please press OSC.
- Please press ON/OFF bottom again on the remote controller to turn off your heater. For a long period of inactivity, please turn off the switch on heater and pull the plug off.

After using the heater, it always must be turned off with rocker switch or remote controller and the power plug must be pulled out of the socket.

Allow the heater to cool completely before moving and storage.

Never use the heater when there are bad weather conditions like rain, snow, hail, or a thunderstorm.

Pay attention that, no combustible material due to wind or other environmental influences covers or obstructs the appliance, such as curtains, marquees, flags, plastic foil etc.

MAINTENANCE

- Unplug the heater and let it cool down completely.
- Keep the heater clean. The outer shell may be cleaned with soft, damp cloth. You may use a mild detergent if necessary. After cleaning, dry the heater with a soft cloth.
- Do not use alcohol, gasoline, abrasive powders, furniture polish, or rough brushes to clean the heater. This may cause damage or deterioration to the surface of the heater.
- Do not immerse the heater in water or allow it to get wet.
- Wait till the heater is completely dry before use.
- Any type of maintenance or repairs including the replacement of heating tube should only be carried out by a qualified electrician .
- For a long time of inactivity, please protect the heater with a fabric cover from rain and dust.

WARRANTY

The appliance is guaranteed for a period of one year from the date of purchase. The date on the receipt/invoice shall be decisive. In the event of a pre-existing defect, replacement or repair is guaranteed. Warranty does not cover any parts that are defective due to negligence or carelessness in use. The guarantee is also excluded in all cases of improper use of the device. The seller accepts no liability for any damage that may be caused directly or indirectly to persons, property or domestic animals as a result of failure to observe all the prescriptions indicated in the instruction manual.

SPECIFICATION

Power: 2000W (750/1500/2000), 50-60Hz/220-240V

Dimensions: CM 52X12 H 10

Lamp: Golden tube

Cable length: 1.6m

Radiation area: $8 m^2$

DISPOSAL



The symbol of the crossed-out wheelee bin on the appliance indicates that the product, at the end of its life, must be treated separately from household waste and must be taken to a separate collection point for electrical and electronic equipment or returned to the retailer when purchasing a new equivalent appliance.

The proper separate collection for subsequent recycling, treatment and environmentally compatible disposal of the equipment helps to avoid possible negative effects on the environment and health and promotes the recovery of the materials from which it is made. The user is responsible for taking the end-of-life equipment to the appropriate collection facilities. For more detailed information regarding available collection systems, please contact your local waste disposal service, or the shop where you purchased the appliance.

Anyone who abandons or discards this device and does not return it to a separate collection centre for electrical and electronic waste shall be punished by the administrative fine provided for by the regulations in force on the unauthorised disposal of waste. Spent batteries must also be disposed of in accordance with the environmental regulations in force, at an authorised collection centre, or deposited in the appropriate containers at the point of sale where the purchase was made.

Batteries must be removed from the appliance before disposal.

Do not dispose of used or damaged batteries in household waste so as not to harm the environment.



MADE IN CHINA – IMPORTED BY MORINI SRL – VIA P. CALAMANDREI 116 - AREZZO